



Качели-весы мини

Артикул: SE-04

Руководство пользователя

















ОБЩИЕ ПРАВИЛА ТЕХНИКИ БЕЗОПАСНОСТИ

В целях предотвращения травмирования и/или повреждения имущества необходимо следовать приведённым ниже инструкциям и рекомендациям:

1. Перед началом использования внимательно прочитайте все разделы данного руководства.
2. Не используйте другие запасные части, кроме тех, которые имеются в комплекте и/или одобрены производителем.
3. Не подходит для детей младше 24 месяцев, так как в конструкцию тренажёра входят мелкие детали.
4. Данное оборудование может собирать и проверять только взрослый человек.
5. Сохраните данную инструкцию для дальнейшего использования.
6. Убедитесь, что все болты и гайки плотно затянуты, если нужно, затяните их.
7. Проверьте все покрытия и болты на наличие острых краев; при необходимости замените их.
9. Установите данное оборудование на ровную поверхность, как минимум в 2 метрах от любой или преграды, таких как: забор, гараж, дом, свисающие ветки, верёвки для сушки белья или электрические провода.
9. Не допускайте других людей в пределы действия оборудования при использовании.
10. Не устанавливайте качели на бетоне, асфальте или любой другой твердой поверхности.
11. Не затягивайте полностью все гайки и болты до полной сборки, это облегчит процесс сборки и позволит исправить любые допущенные ошибки.
12. Всегда присматривайте за детьми во время их игры.
13. Данное изделие не предназначено для взрослых. МАКСИМАЛЬНО РАЗРЕШЕННАЯ НАГРУЗКА для сиденья составляет 35 кг (одновременно на качелях может находиться только один ребёнок).
14. НЕ РАЗРЕШАЙТЕ детям становиться на сиденья и перегружать качели
15. НЕ РАЗРЕШАЙТЕ детям слезать с сидений до полной остановки качелей.
16. НЕ ДОПУСКАЙТЕ, чтобы во время игры дети носили слишком свободную, мешковатую одежду (а также капюшоны). Дети могут запутаться в такой одежде и не освободятся самостоятельно.
17. НЕ ПОЗВОЛЯЙТЕ детям забираться на данное оборудование там, где не положено.
18. Постоянно проверяйте изделие на износ и отсутствие повреждений. При необходимости прекратите пользоваться изделием, пока неисправные детали не будут заменены.
19. Прежде, чем начать использование, удалите все упаковочные материалы, включая вакуумную плёнку, полиэтилен, картон, подкладку и т.д
20. Данный продукт предназначен для домашнего использования и не может применяться в коммерческих целях в игровых фитнес-центрах, детских садах и т.п.
21. Несоблюдение при сборке требований данной инструкции может привести к серьёзным травмам пользователя.
22. Храните данную инструкцию в надёжном месте на случай, если понадобится обратиться к ней впоследствии.
23. Подходит для детей в возрасте от 3 до 6 лет.

СПИСОК СОСТАВНЫХ ЧАСТЕЙ

0 10 20 30 40 50 60 70 80 90 100 110mm

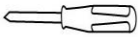
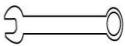
Обозн	Наименование	Размер	Изображение	Кол-во
A	БОЛТ	M6 x 35mm		20
B	ШАЙБА	M6		12
C	ПРУЖИННАЯ ШАЙБА	M6		20
D	ГЛУХАЯ ГАЙКА	M6		20
E	ГАЕЧНЫЙ КЛЮЧ	-		1
F	НИЖНЯЯ ТРУБКА	-		2
G	ВЕРХНЯЯ ТРУБКА	-		2
H	БОКОВАЯ ОПОРА	-		2
I	НИЖНЯЯ ОПОРА	-		2
J	ОПОРА ДЛЯ СПИНКИ СИДЕНЬЯ	-		2
K	ПОРУЧЕНЬ	-		1
L	ПОДСТАВКА ДЛЯ НОГ	-		1
M	СИДЕНЬЕ, СПИНКА	-		2
N	ПЛАСТИКОВАЯ ЗАГЛУШКА	-		2
НЕОБХОДИМЫЕ ИНСТРУМЕНТЫ				
1	ОТВЁРТКА	-		1
2	КОМБИНИРОВАННЫЙ КЛЮЧ НА 10	-		1

Инструкции по сборке

★ ★ Примечание: Не затягивайте полностью крепежи до завершения сборки.

Шаг 1: Установка изогнутых трубок (F).

1-1. Расположите две изогнутые нижние трубки (F) параллельно друг другу.

★ Примечание: Обратите внимание, что с одной стороны труб расположены два отверстия с другой стороны - одно.

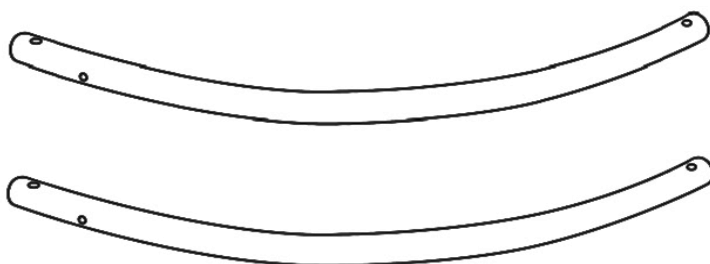

Шаг 2: Сборка боковых опор (H) и нижних трубок (F).

2-1. Подсоедините боковые опоры (H) с обеих сторон труб (F) и закрепите их с помощью четырёх болтов, четырёх шайб (B), четырёх пружинных шайб и четырёх глухих гаек (D). (См. рисунок ниже)

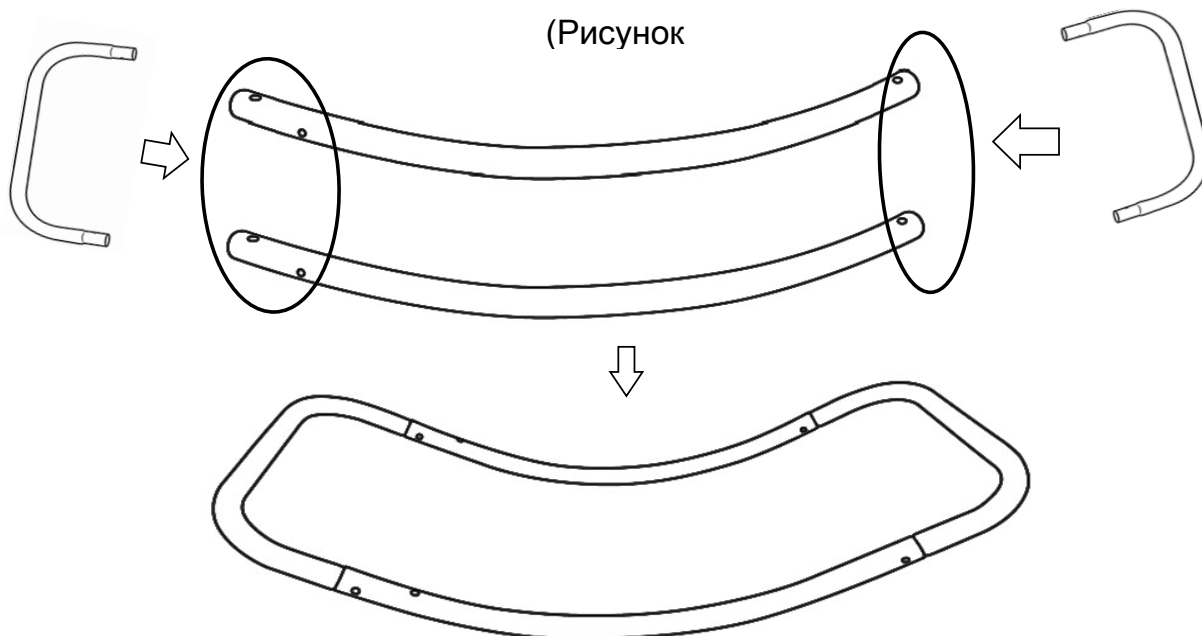

Шаг 3: Крепление опор для спинки сиденья (I).

- 3-1. Прикрепите опоры (I) с левой стороны трубок (F) с помощью двух болтов (A), двух шайб (B), двух пружинных шайб (C) и двух глухих гаек (D).

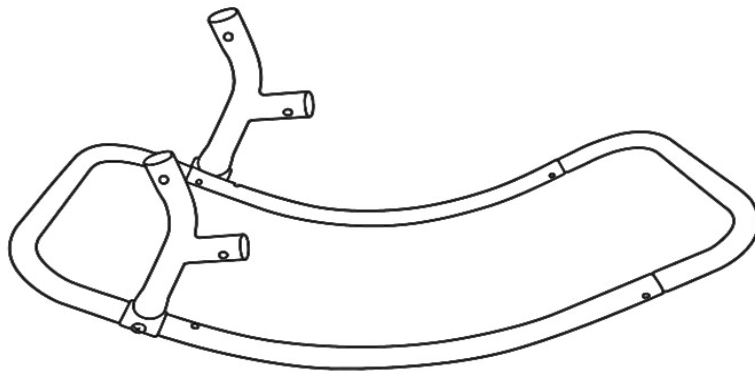

Шаг 4: Сборка поручня (K) и подставки для ног (L).

- 4-1. Прикрепите поручень (K) к нижним опорам (I) с помощью двух болтов (A), двух шайб (B), двух пружинных шайб (C) и двух глухих гаек (D).
- 4-2. Прикрепите подставку для ног (L) к нижним трубкам (F) с помощью двух болтов (A), двух шайб (B), двух пружинных шайб (C) и двух глухих гаек (D).

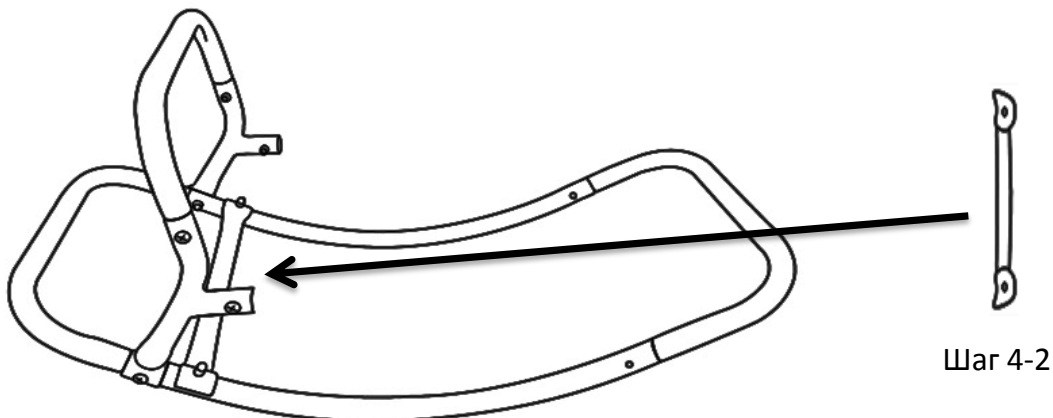

Шаг 5: Сборка опоры (J) и верхних трубок (G).

5-1. Присоедините опоры для спинки сиденья (J) к верхним трубкам (G) и закрепите их с помощью двух болтов (A), двух шайб (B), двух пружинных шайб (C) и двух глухих гаек (D).

★ Примечание: Два отверстия на верхних трубках (G) должны быть расположены возле установленных опор (J), как показано на рисунке.

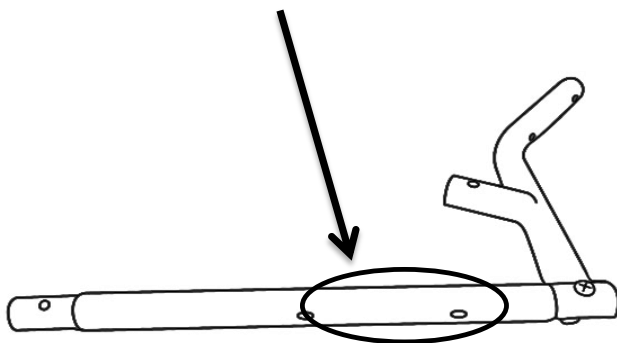

5-2. Присоедините верхние трубки (G) к нижним опорам (I) и закрепите их с помощью двух болтов (A), двух шайб (B), двух пружинных шайб (C) и двух глухих гаек (D). После этого закрепите опоры для спинки сиденья (J) к нижним трубкам (F) с помощью двух болтов (A), двух шайб (B), двух пружинных шайб (C) и двух глухих гаек (D).

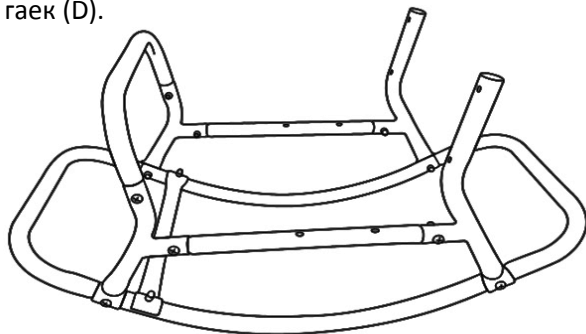

Шаг 6: Крепление сиденья (M) к полученной конструкции

6-1. Присоедините спинку сиденья (M) к опорам (J), а само сиденье - к верхним трубкам (G). Для крепления деталей Вам понадобятся болты (A), пружинные шайбы (C) и глухие гайки (D) - по 8 штук.

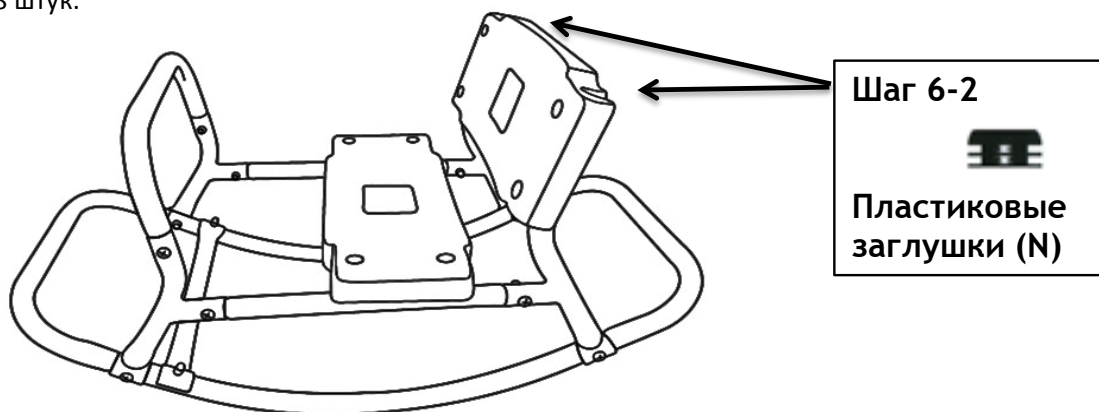

6-2. Установите две пластиковые заглушки (N) на вершины опор (J).

Уход и техническое обслуживание

1. Данное оборудование может собирать и проверять только взрослый человек.
2. **Изношенные,**
повреждённые или утерянные детали следует заменить. НЕ ПЫТАЙТЕСЬ чинить сломанные детали.
3. Регулярно проверяйте, надёжно ли закреплены сиденья, стальные трубки и другие детали; замените детали, если это необходимо.
4. При необходимости удалите изношенные/повреждённые детали. Не используйте оборудование до тех пор, пока не будет найдена замена.
5. Перед началом работы с оборудованием смажьте все металлические подвижные части. Регулярно выполняйте смазку деталей непосредственно во время использования изделия.
6. Расположение качели:
 - (а) Устанавливайте данное оборудование на ровную поверхность, как минимум в 2 метрах от любой постройки или преграды, таких как: забор, гараж, дом, свисающие ветки, верёвки для сушки белья или электрические провода.
 - (б) Не устанавливайте качели на бетоне, асфальте или любой другой твёрдой поверхности.
 - (в) Располагайте оборудование в хорошо освещённом месте.
7. Сиденье качели должно оставаться сухим; в противном случае пользоваться оборудованием нельзя.
8. Данное изделие не предназначено для взрослых. **МАКСИМАЛЬНО РАЗРЕШЕННАЯ НАГРУЗКА** для сиденья составляет 35 кг (одновременно на качелях может находиться только один ребёнок).
9. Храните данную инструкцию в надёжном месте на случай, если понадобится обратиться к ней впоследствии.
10. Содержите данное оборудование в чистоте.