



ИГРОВОЙ СТОЛ

Артикул: JG-AT-14801

Модель: BALTICA

Серия: JG











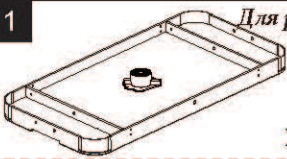

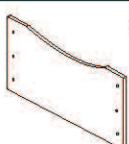
ВАЖНО!

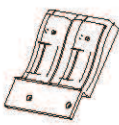
Перед началом эксплуатации устройства, ознакомьтесь со всеми инструкциями.

Сохраните данное руководство для дальнейшего использования.

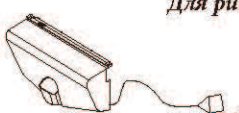
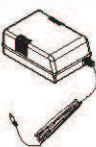
Спецификация данного продукта может отличаться от фото и может изменяться без предварительного уведомления.

Сборочные единицы

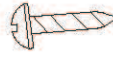
1  Игровое поле x1 <i>Для рис.1</i>	2  Правая ножка x2 <i>Для рис.1</i>	3  Левая ножка x2 <i>Для рис.1</i>	4  Боковая панель x2 <i>Для рис.2</i>
5  Регулировочная ножка x4 <i>Для рис.1</i>	6  Электронный счетчик x1 <i>Для рис.3</i>	7  Хоккейная шайба x2 <i>Для рис.3</i>	8  Толкатель x2 <i>Для рис.3</i>
9  Войлочная наклейка x2 <i>Для рис.3</i>	10  Ворота x2 <i>Для рис.3</i>	11  Адаптер x1 <i>Для рис.3</i>	A1  Шестигранный ключ x1 <i>Для рис.3</i>
A2  Болт x12 <i>Для рис.1</i>	A3  Шайба x12 <i>Для рис.1</i>	A4  Винт 4x12мм x16 <i>Для рис.2,3</i>	A5  Винт 3x15мм x2 <i>Для рис.3</i>

Предустановленные детали

P1  Мотор x1 <i>Для рис.1</i>	P2  Угловой козырёк x4 <i>Для рис.1</i>	P3  Т-Гайка x16 <i>Для рис.1</i>
------------------------------------------------------------------------------------------------------------------------------	----------------------------------------------------------------------------------------------------------------------------------------	----------------------------------------------------------------------------------------------------------------------------------

ИНСТРУКЦИЯ ПО СБОРКЕ:

1. Найдите чистую, ровную поверхность, чтобы начать сборку вашего настольного хоккея.
2. Вытащите все детали из упаковки и убедитесь, что у вас в наличии все сборочные единицы, которые показаны в списке на странице с деталями. Аккуратно отрежьте или разорвите углы упаковочной коробки, чтобы ее нижняя часть могла использоваться в качестве рабочей поверхности.

РИС. 1

1		X 1
2		X 2
3		X 2
5		X 4
A1		X 1
A2		X 12
A3		X 12
P1		X 1
P2		X 4
P3		X 16

РИС. 2

4		X 2
A4		X 12

УДЕРЖИВАЙТЕ ЗА ВЕРХНЮЮ ЧАСТЬ СТОЛА

КОРПУС

НЕ УДЕРЖИВАЙТЕ СТОЛ ЗА НОЖКИ

НЕ ОБЛАКАЧИВАЙТЕ СТОЛ НА ЭТИ НОЖКИ

ВНИМАНИЕ: переворачивать стол рекомендуется двум сильным взрослым, как показано выше.
 1. Поднимите стол с земли.
 2. Переверните стол.
 3. Поставьте все четыре ноги одновременно на пол.

6		X 1
8		X 2
9		X 2
10		X 2
11		X 1
A4		X 4
A5		X 2

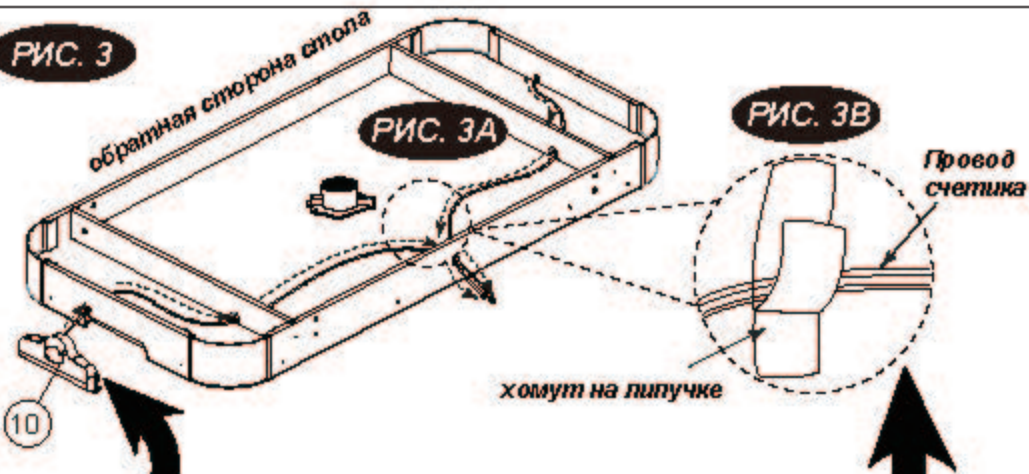

Замечание: Проденьте провода от ворот (#10-1) через торцевые отверстия и опоры и грового поля к открытому боковому желобу панели и используйте хомуты для фиксации проводов счетчика.

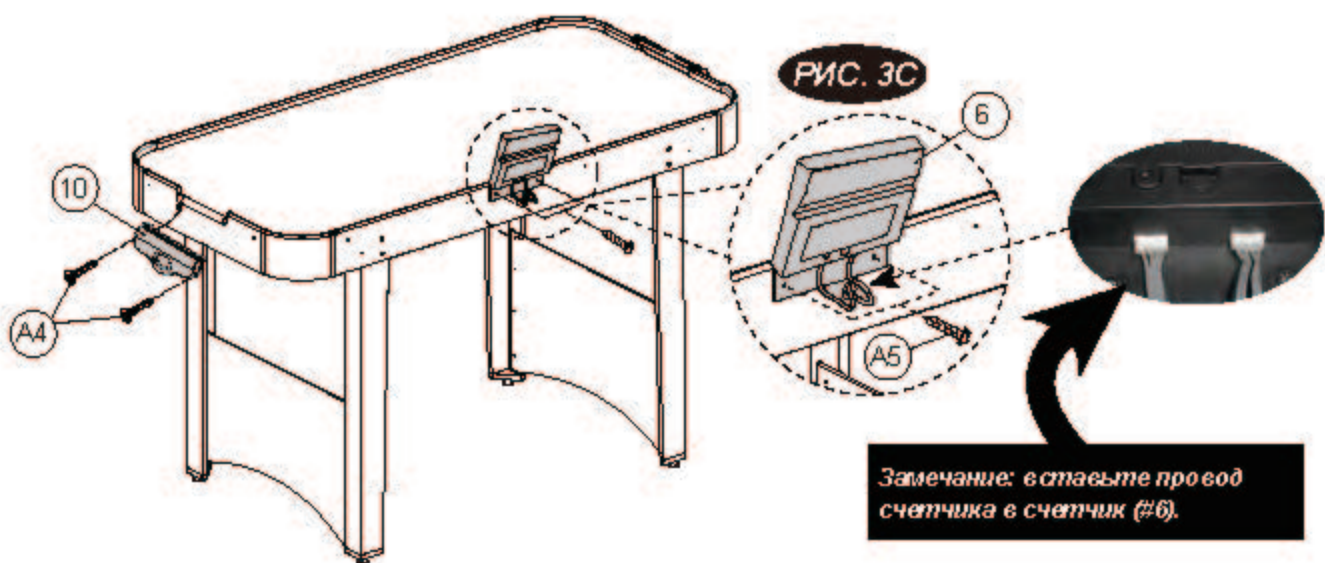

Замечание: вставьте провод счетчика в счетчик (#6).

Рис. 3D

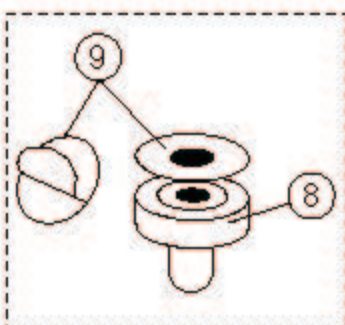

Замечание: Оторвите защитную бумагу от войлочной наклейки (#9) и приклейте эту наклейку к нижней поверхности толкателя (#8).

Рис. 3Е

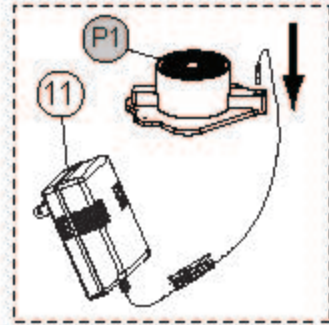



⚠ ВНИМАНИЕ:

- 1) Требуется 2 батарейки типа "AAA" (не включены).
- 2) Не используйте вместе старые и новые батарейки.
- 3) Не используйте одновременно алкалиновые, стандартные (карбон цинк) или перезаряжаемые (никель-кадмиевые) батарейки.

ЭКСПЛУАТАЦИЯ ЭЛЕКТРОННОГО СЧЕТЧИКА

1. Вставьте батарейки

Батарейный отсек: снимите крышку отсека и вставьте 2 батарейки типа "AAA" в отсек. (2 батарейки типа "AAA" в комплект не входит). Когда табло Хозяева/Гости загорится "0", игру можно начинать.

2. Напоминания:

- a. Батарейки должны быть вставлены в соответствии с поляризацией (+ и -).
- b. Перед установкой батареек очистите контакты батареек, а также устройства.
- c. Если вы долго не используете игровой стол, мы рекомендуем вам вынуть батарейки.

3. Когда забивают гол игроки команды "ХОЗЯЕВА", индикатор "ХОЗЯЕВА" показывает 1; когда забивают игроки команды "ГОСТИ", индикатор "ГОСТИ" покажет 1.

4. Первая команда, которая забьет 10 голов, побеждает в игре, индикатор победителя останется на цифре 9 и начнет мигать в течение нескольких секунд.

5. После игры вы можете нажать кнопку "ПЕРЕЗАГРУЗКА", чтобы начать новую игру и обнулить индикаторы ХОЗЯЕВА/ГОСТИ.

Замечание:

1. Вы можете нажать кнопку "ПЕРЕЗАГРУЗКА" в любой момент, чтобы сбросить счетчик на первоначальный уровень.
2. Вы можете нажать "ON/OFF" в любое время, чтобы выключить счетчик. Нажмите снова "ON/OFF", чтобы включить счетчик.