

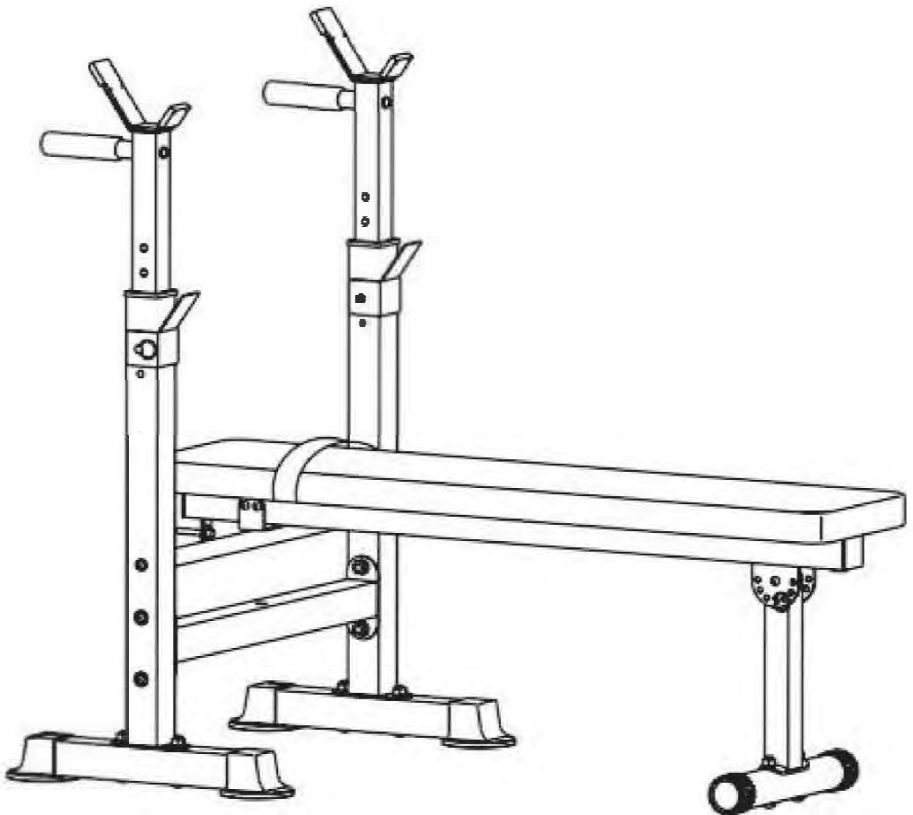

# РУКОВОДСТВО ПОЛЬЗОВАТЕЛЯ

## СКАМЬЯ СО СТОЙКАМИ ПОД ШТАНГУ (складная)

Артикул: DKF01



## **Информация:**

- общая нагрузка на стойки (гриф с дисками) - 120кг.
- общая нагрузка на скамью(человек + штанга)-250кг.

# Спецификация

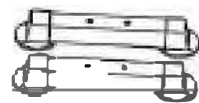
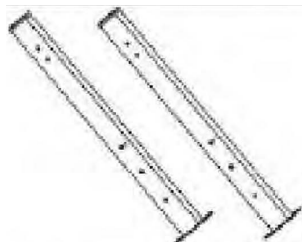

**А** Спинка (1 шт.)

**В** Нижняя часть стойки (2 шт.)

**С** Задний стабилизатор (2 шт.)



**Д** Передний стабилизатор (1 шт.)



**Е** Перекладина (1 шт.)



**Ф** Круглая перекладина (1 шт.)



**Г** Кронштейн (2 шт.)



**Н** Опорная трубка (1 шт.)



**И** Рукоятка (2 шт.)



**К** Верхняя часть стойки (2 шт.)

# КРЕПЕЖНЫЕ ДЕТАЛИ

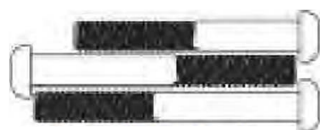

1. Винт М6х55 (2 шт.)

2. Винт М6х65 (1 шт.)

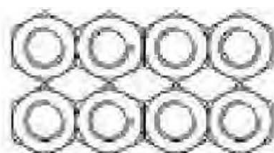

3. Гайка М10 (8 шт.)



4. Винт М10х65 (4 шт.)

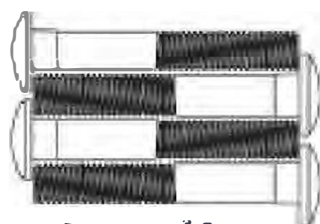

5. Каретный болт  
М10х65 (4 шт.)

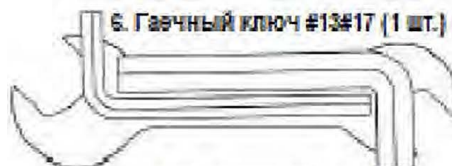

6. Гаечный ключ #13#17 (1 шт.)

7. Шестигранник #6 (1 шт.)

8. Шестигранник #8 (1 шт.)

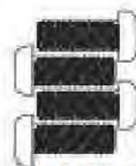

9. Винт М6х20  
(4 шт.)

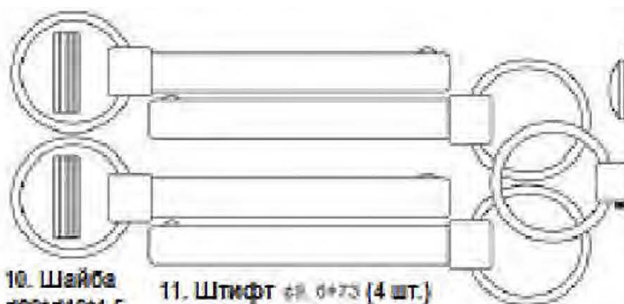

10. Шайба  
d20\*d10\*1,5  
(8 шт.)

11. Штифт  $\phi 8, 6 \times 73$  (4 шт.)

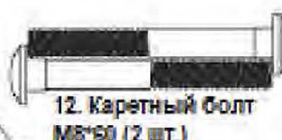

12. Каретный болт  
М8х60 (2 шт.)



13. Гайка М8 (5 шт.)

14. Шайба  $\phi 16 \times \phi 8 \times 1,5$  (7 шт.)

15. Штифт  $\phi 7, 8 \times 72$  (1 шт.)

16. Штифт  $\phi 7, 8 \times 55$  (1 шт.)

# ИНСТРУКЦИЯ ПО СБОРКЕ

ШАГ 1. Прикрепите опорную трубку к переднему стабилизатору.

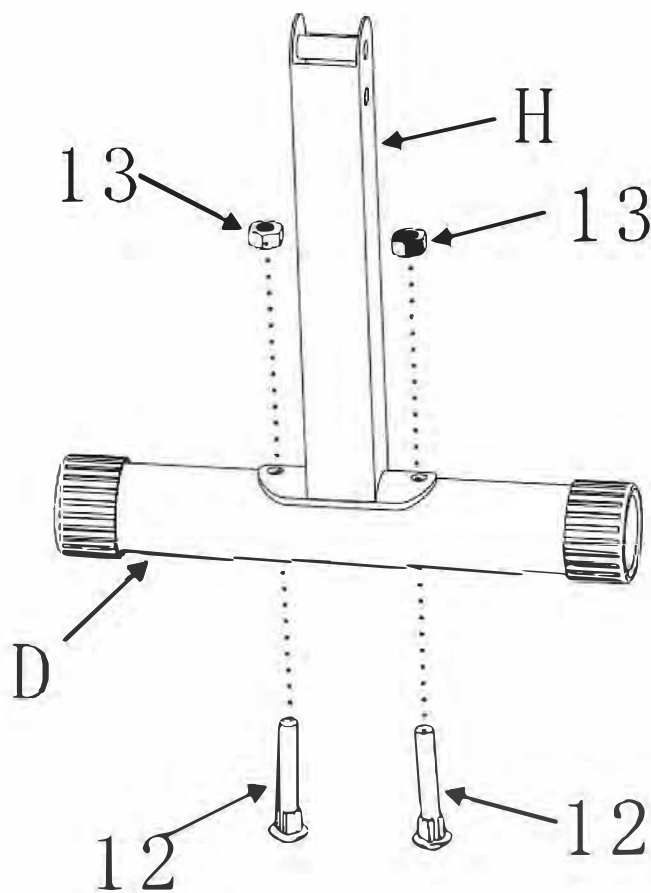

ШАГ 2. Прикрепите спинку скамьи к опорной трубке.

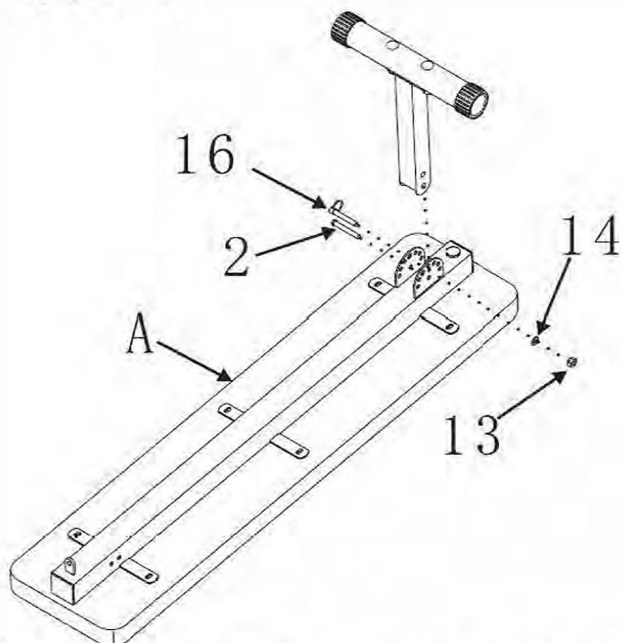

ШАГ 3. Прикрепите круглую перекладину с другой стороны спинки.

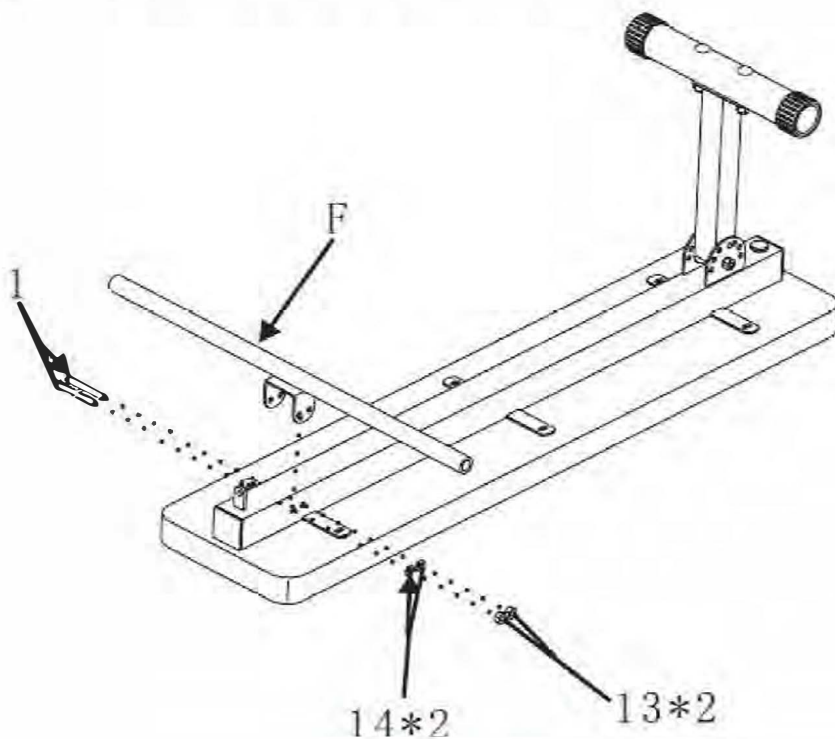

ШАГ 4. Выполните сборку опорных стоек в соответствии с рисунком ниже.

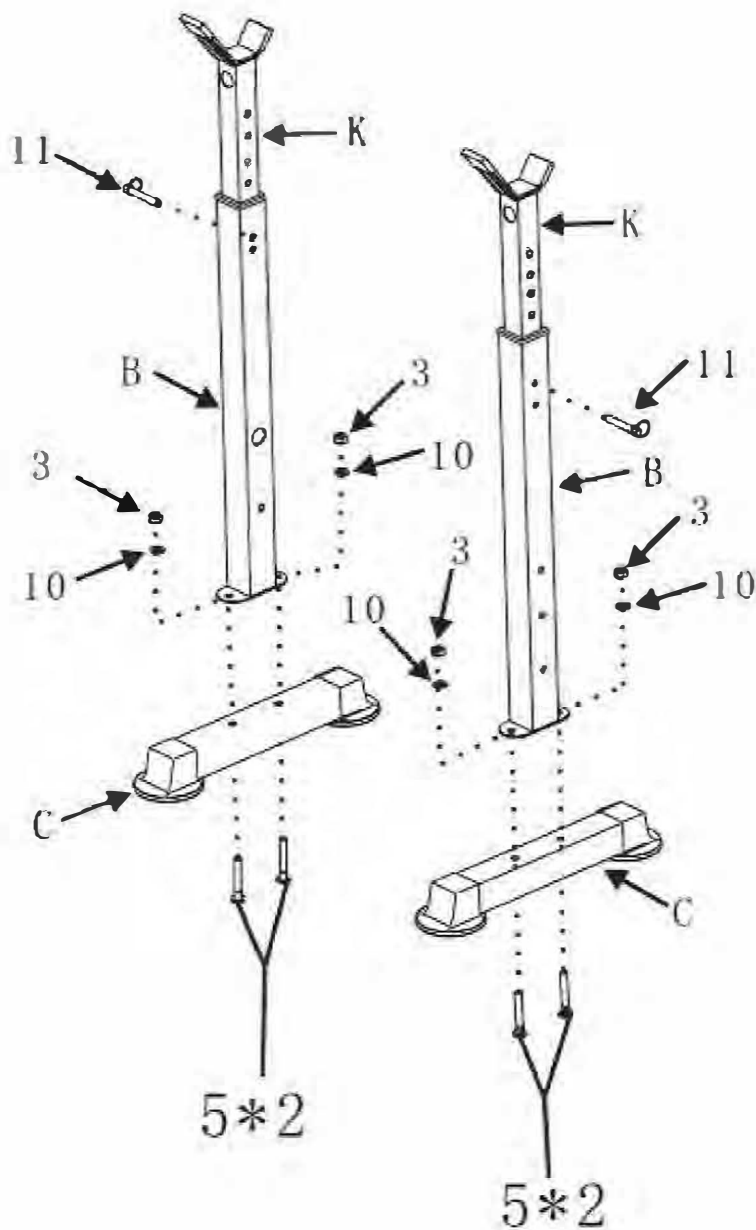

**ШАГ 5.** Подсоедините стойки с двух сторон от основной части скамьи (со спинкой). Установите между стойками перекладину. Зафиксируйте полученную конструкцию с помощью крепежей, указанных на рисунке.

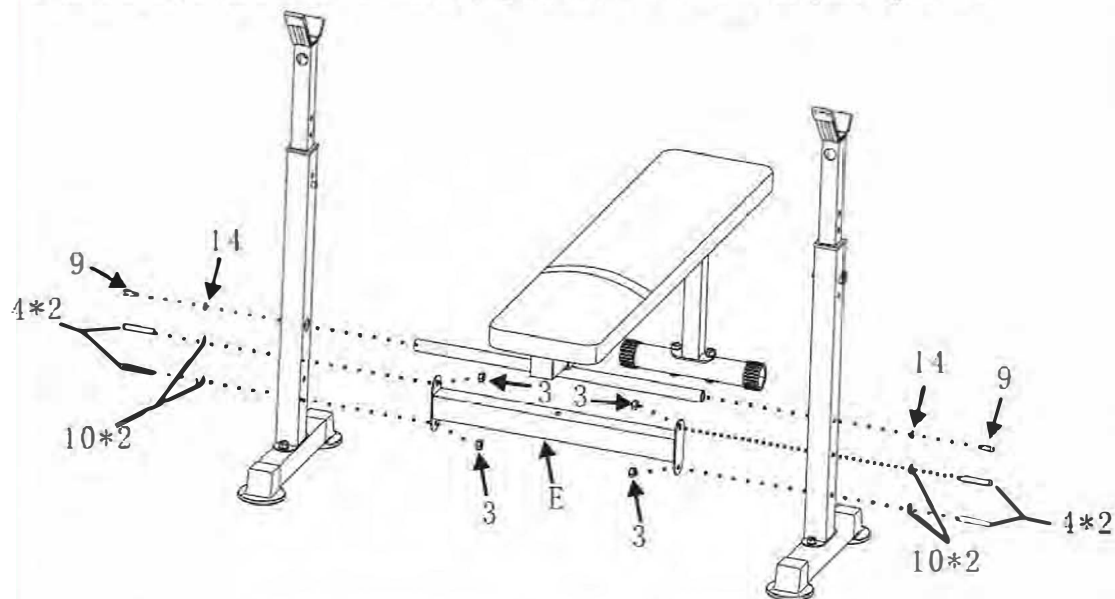

**ШАГ 6.** Прикрепите кронштейны к стойкам.

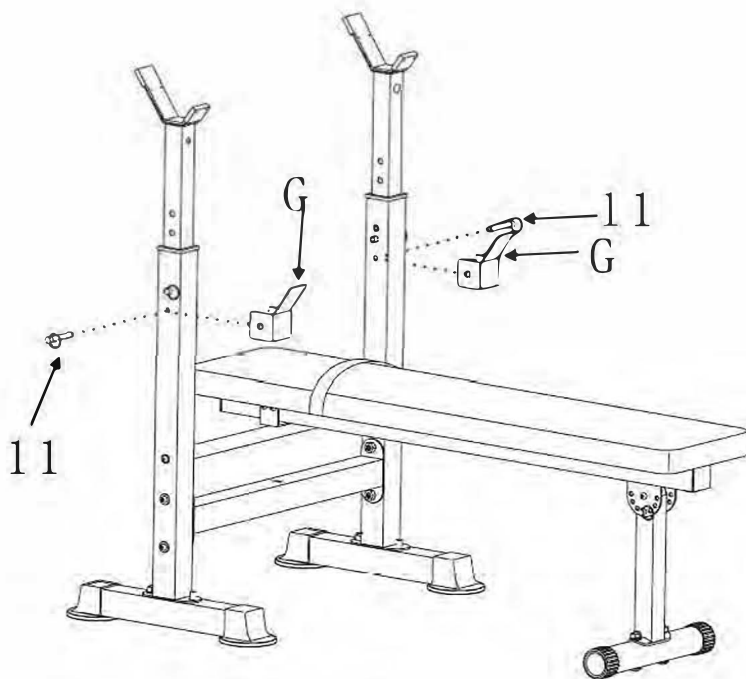



## ШАГ 7. Прикрепите рукоятки.

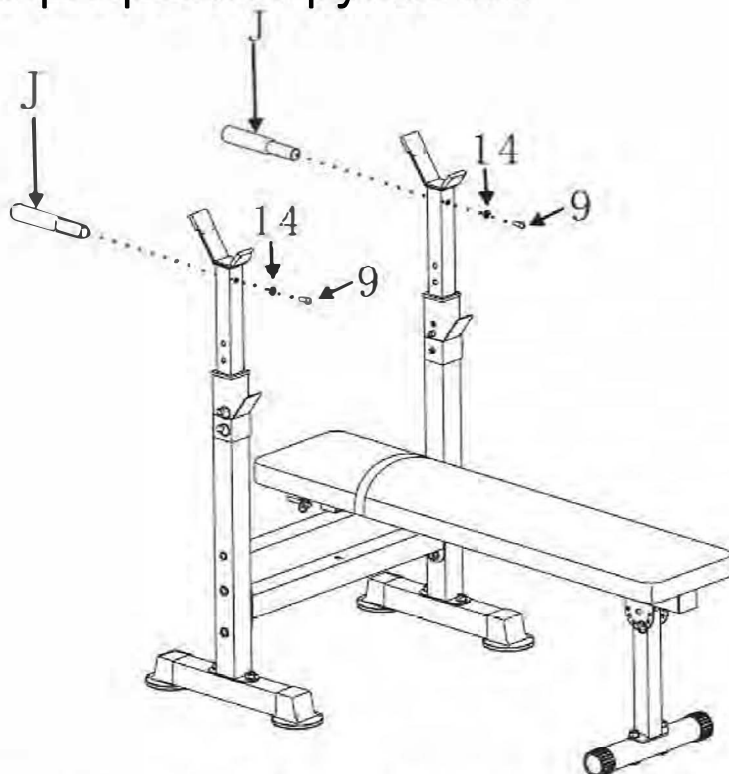

**ПРИМЕЧАНИЕ:** На спинке скамьи есть регулируемый ремешок.

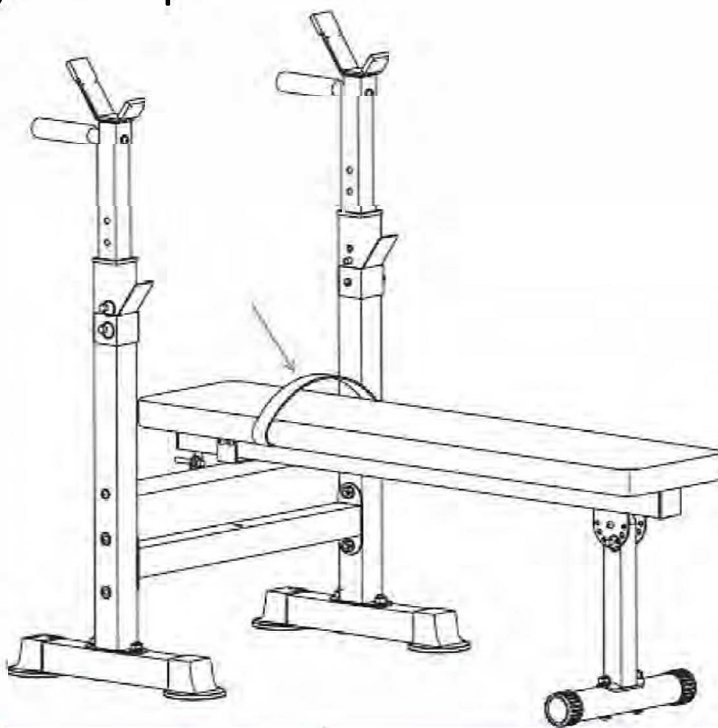

**ПРИМЕЧАНИЕ 2.** Положение кронштейнов можно менять в соответствии с Вашими предпочтениями.

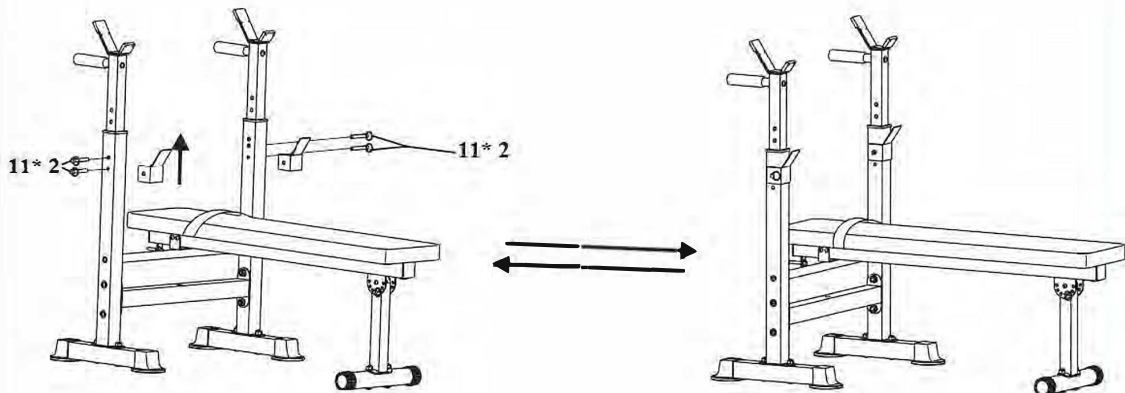

**ПРИМЕЧАНИЕ 3.** Для более удобного хранения скамью можно сложить (см. рисунок ниже).

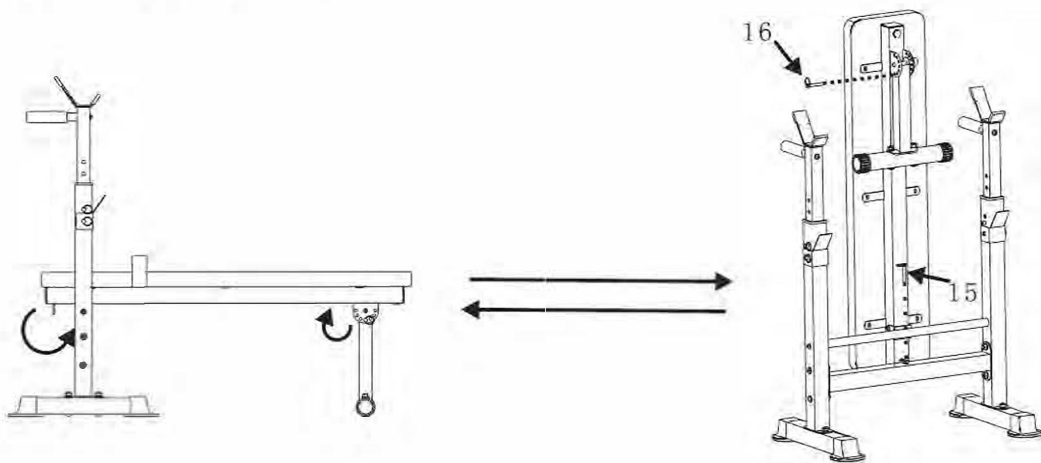

**ПРИМЕЧАНИЕ 4.** Для того, чтобы наклонить скамью, уберите опорную ножку скамьи в соответствии с рисунком ниже.

