

# BRONZE GYM

---

# POWERWAY E

## ЭЛЛИПТИЧЕСКИЙ ТРЕНАЖЕР



## РУКОВОДСТВО ПОЛЬЗОВАТЕЛЯ



Сборка



Обзор



VK видео

## BRONZE GYM



Наведите камеру телефона на QR код, чтобы получить больше информации об оборудовании.

Обращаем ваше внимание, что на вашу модель оборудования может не быть видеопояснений. Мы очень стараемся как можно скорее решить эту задачу.

### Уважаемый покупатель!

Поздравляем с удачным приобретением! Вы приобрели современный тренажер, который, как мы надеемся, станет Вашим лучшим помощником. Он сочетает в себе передовые технологии и современный дизайн. Постоянно используя этот тренажер, Вы сможете укрепить сердечно-сосудистую систему и приобрести хорошую физическую форму. Надеемся, что данная модель удовлетворит все Ваши требования.

Прежде чем приступить к эксплуатации тренажера, внимательно изучите настоящее руководство и сохраните его для дальнейшего использования. В случае возникших дополнительных вопросов обратитесь к продавцу или в сервисный центр, который проконсультирует Вас и поможет устранить возникшую проблему.

Обязательно сохраняйте инструкцию по эксплуатации, это поможет Вам по прошествии времени вспомнить о функциях тренажера и правилах его использования. **Если у Вас возникли какие-либо вопросы по эксплуатации данного тренажера, свяжитесь со службой технической поддержки или уполномоченным дилером, у которого Вы приобрели тренажер.**



#### Внимание!

Перед тем как приступить к тренировкам, настоятельно рекомендуем пройти полное медицинское обследование, особенно если у Вас есть наследственная предрасположенность к повышенному давлению или сердечно-сосудистым заболеваниям. Неправильное или чрезмерно интенсивное выполнение упражнений может повредить Вашему здоровью.

### Транспортировка и эксплуатация тренажера

1. Тренажер должен транспортироваться только в заводской упаковке;
2. Заводская упаковка не должна быть повреждена и нарушена;
3. При транспортировке тренажер должен быть надежно защищен от дождя, влаги, атмосферных осадков, механических повреждений.

### Хранение тренажера

Тренажер рекомендуется хранить и использовать только в сухих отапливаемых помещениях со следующими значениями:

- Температура: +10-+35С;
- Влажность: 50-75%.

Если Ваш тренажер перевозился или хранился при низкой температуре или в условиях высокой влажности (имеет следы конденсации влаги), необходимо перед эксплуатацией выдержать его в нормальных условиях не менее 4 часов, и только после этого можно приступить к эксплуатации.

## Рекомендации по сборке

Перед сборкой тренажера тщательно изучите ее последовательность и выполняйте все рекомендации. Используйте для сборки приложенный или рекомендуемый инструмент. Убедитесь, что в наличии имеются все детали и инструменты и они не имеют повреждений. Не прикладывайте чрезмерных усилий к инструменту при сборке во избежание травм и повреждения элементов конструкции тренажера. Сначала соберите все элементы конструкции, неплотно закрепив гайки и болты, и, убедившись, что конструкция собрана правильно, окончательно затяните их.

Каждый тренажер на заводе проходит проверку качества. Это необходимо, чтобы убедиться в корректной работе всех узлов тренажера.

При этом может потребоваться частичная или полная сборка (зависит от конкретной модели). В связи с этим в местах соединений элементов тренажера могут остаться следы сборки, стыковки деталей и использования технологического крепежа.

## Перед тем как начать тренировку

Перед первым занятием проверьте, правильно ли была проведена сборка тренажера. Ознакомьтесь со всеми функциями и настройками тренажера и проводите тренировки в строгом соответствии с инструкцией по эксплуатации. Перед началом тренировки убедитесь, что все защитные элементы надежно установлены и закреплены, проверьте надежность механических и электрических соединений. Установите тренажер на ровную нескользящую поверхность, оставляя с каждой стороны не менее 0,9 м свободного пространства. Для снижения шума и вибраций рекомендуется использовать и подкладывать под тренажер специальные резиновые коврики, также это позволит избежать царапин, сколов и вмятин, если напольное покрытие в Вашем доме выполнено из деликатных материалов (паркетная доска, штучный паркет, натуральный линолеум, пробковое покрытие и т. п.).



Если тренажер не эксплуатировался более 6 месяцев, то необходимо смазать все движущиеся детали до возобновления тренировок.

## Выбор места для тренажера

Место, где установлен тренажер, должно быть хорошо освещенным и проветриваемым. Установите тренажер на твердой, ровной поверхности так, чтобы расстояние от стены или других предметов было достаточным.

Рекомендуемое пространство должно быть не менее 70 см по бокам, не менее 30 см перед оборудованием, не менее 110 см позади него.

В случае неисправности или поломки необходимо обеспечить доступ к оборудованию для сервисного инженера.

Свободное пространство сзади тренажера обеспечит Вам комфортный подход к тренажеру и спуск с него.

Если Вы ставите тренажер на ковер, необходимо подложить под него коврик из твердого пластика, чтобы предохранить ковер и оборудование от возможных повреждений. Также это позволит избежать царапин, сколов и вмятин, если напольное покрытие в Вашем доме выполнено из деликатных материалов (паркетная доска, штучный паркет, натуральный линолеум, пробковое покрытие и т. п.)

Не размещайте тренажер в помещениях с высокой влажностью, например, рядом с парной, сауной или закрытым бассейном. Водяные пары или хлор могут отрицательно повлиять на электронные и другие компоненты тренажера.

## **Рекомендации по уходу и техническому обслуживанию тренажера**

Регулярное и своевременное техническое обслуживание продлевает срок службы тренажера и сводит Ваши обращения в сервисную службу до минимума. Своевременное проведение технического обслуживания является обязательным условием для сохранения гарантии на тренажер. Для этого мы рекомендуем Вам выполнять следующие профилактические процедуры.

### **Общие рекомендации по уходу**

Перед любым обслуживанием обязательно отключайте тренажер от электрической сети. К обслуживанию можно приступать примерно через 60 секунд, когда произойдет полное обесточивание внутренних электрических цепей тренажера. Регулярно осматривайте Ваш тренажер на предмет отсутствия посторонних предметов, пыли и грязи в тренажере.

Не применяйте абразивные препараты, агрессивные жидкости для чистки рабочих поверхностей тренажера – ацетон, бензин, уайт-спирит, бензол и их производные - во избежание повреждения лакокрасочных покрытий и пластиковых деталей. Для ухода рекомендуется применять слегка смоченную нейтральным раствором моющей жидкости ткань с последующей протиркой сухой тканью.

### **ЕЖЕДНЕВНО (ПОСЛЕ КАЖДОЙ ТРЕНИРОВКИ)**

Почистите и осмотрите тренажер, выполнив следующие действия:

- Рекомендуем вам ежедневно протирать тренажер влажной тканью с мягким чистящим средством (мыльный раствор), не содержащим этилового или нашатырного спирта.

### **ЕЖЕНЕДЕЛЬНО**

- Проверьте горизонтальное положение тренажера. В случае необходимости выровняйте его с помощью регулируемых ножек по уровню пола;
- Протрите детали тренажера: консоль, поручни, направляющие роликов от пыли, грязи и пота.

### **⚠ ЕЖЕМЕСЯЧНО – ВАЖНО**

- Проверьте затяжку винтов на всех резьбовых соединениях тренажера;
- Убедитесь в отсутствии люфта после затяжки винтов;
- Пропылесосьте пространство под и вокруг тренажера;
- Удалите грязь из накладок в педалях, узлах движения;
- Убедитесь в отсутствие сколов и трещин на пластиковых декоративных элементах оборудования;
- Проверьте работу регулятора нагрузки во всем диапазоне его значений;
- Проверьте работу дисплея консоли на каждой из программ тренировок. При значительном снижении контрастности изображения на дисплее, замените в нем элементы питания.

### **⚠ ЕЖЕКВАРТАЛЬНО – ОЧЕНЬ ВАЖНО**

- Снимите пластиковые кожухи и смажьте шарнирные соединения рычагов педалей и поручней (рекомендуется использовать тефлоновую смазку);
- Снимите круглый защитный кожух. Проверьте состояние и натяжение приводного ремня. В случае необходимости замените ремень или отрегулируйте его натяжение;
- Смажьте ось центральной стойки, узлы движения рулей, опор педалей;
- Смажьте ось шатунного узла;
- Проверьте ось шкива на предмет люфта;

- Проверьте крепление маховика.

***Для выполнения работ по техническому обслуживанию и ремонту тренажёра рекомендуем обращаться к специалистам сервисного центра.***

### **Электробезопасность (для тренажеров с питанием от сети)**

Соблюдайте все меры предосторожности, принятые при работе с электрическим оборудованием. Тренажер должен подключаться только к заземленной розетке. Это снижает риск удара током при поломке или сбое в работе. Тренажер снабжен шнуром с жилой для заземления и вилкой с ножкой заземления. Вставьте вилку в соответствующую питающую розетку, установленную и заземленную с соблюдением действующих нормативов. Перед каждым использованием осмотрите электрический соединительный шнур на предмет отсутствия его повреждений.

Неправильное подключение может стать причиной удара током. Если у Вас возникли сомнения в правильности заземления, обратитесь к электрику или представителю сервисной службы. Не меняйте вилку тренажера. Если комплектуемая вилка не подходит к Вашей розетке, обратитесь к электрику и установите нужную розетку. Не применяйте дополнительные электрические удлинители, переходные адаптеры между электрической сетью и тренажером. Это может нарушить работу системы УЗО и увеличить риск поражения электрическим током, а также явиться обоснованным отказом в гарантийном обслуживании. Не прячьте шнур питания под ковер и не ставьте на него предметы, способные пережать или повредить его. Не допускайте, чтобы шнур питания касался нагретых поверхностей. В случае скачка напряжения в некоторых тренажерах предусмотрено автоматическое отключение.

### **Полезные советы**



#### **Внимание!**

Пользуйтесь только оригинальным адаптером (блок питания) для подключения тренажёра к электросети (там, где он есть конструктивно). Подключение адаптера с другими параметрами приведёт к выходу из строя электронных блоков управления вашего тренажёра.

- Можно добавить в свой план занятий аэробные упражнения — ходьбу, бег трусцой, плавание, танцы или езду на велосипеде. Постоянно контролируйте пульс. Если у вас нет электронного кардиодатчика, уточните у врача, как измерять пульс вручную на запястье или шее. Определите целевую ЧСС;
- Пейте достаточно воды во время тренировки, так как организм активно теряет влагу и важно восстанавливать водный баланс, чтобы избежать обезвоживания. Не пейте слишком много холодной воды и напитков, их температура должна быть комнатной;
- Тренажёр не является медицинским прибором.
- **ПОЧЕМУ В ДОМАШНИХ УСЛОВИЯХ ТРЕНАЖЕР ЗВУЧИТ ГРОМЧЕ, ЧЕМ В МАГАЗИНЕ?** В условиях демонстрационного зала возникает впечатление, что все тренажёры звучат тише, так как фоновый уровень шума там выше, чем у вас дома. Кроме того, цементный пол с ковровым покрытием приглушает звуки, по сравнению с паркетными(деревянными) полами. Если тренажёр стоит рядом со стеной, это также усиливает отражение шума. Для приглушения уровня шума используйте специальный резиновый коврик.

## Гарантия

С условиями и сроками гарантии Вы можете ознакомиться на сайте <https://fitathlon.ru/fitathlon-service/guarantee.pdf>

Гарантия наших брендов является твердым обязательством по обеспечению высокого качества оборудования.

Перед покупкой и эксплуатацией рекомендуем ознакомиться с содержанием гарантийного талона, размещенного по указанной выше ссылке.

Обратите внимание, что сроки гарантии отличаются для тренажеров с разным уровнем использования: домашним, полупрофессиональным и коммерческим.

Авторизованные сервисные центры представлены по всей России. Наши профессионалы гарантируют качественное обслуживание и ремонт, следуя стандартам бренда.

Сохраняйте стикеры с уникальным серийным номером. Они являются залогом оказания гарантийного ремонта. При наличии стикера гарантийный талон не требуется.

С контактами сервисных центров можно ознакомиться на сайте <https://fitathlon.ru/fitathlon-service/>

## Указания по утилизации

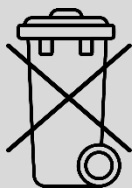

Данный тренажер не относится к бытовым отходам. **Пожалуйста, не выбрасывайте оборудование либо элементы питания вместе с бытовыми отходами**, для утилизации использованных элементов питания пользуйтесь действующими в Вашей стране системами возврата и сбора для утилизации.

Надлежащий отдельный сбор разобранных приборов, которые впоследствии отправятся на переработку, утилизацию или экологичное захоронение, способствует предотвращению возможных негативных воздействий на окружающую среду и здоровье человека, а также позволяет повторно использовать материалы, из которых изготовлено устройство. За незаконную утилизацию устройства пользователь может быть привлечен к административной ответственности, предусмотренной действующим законодательством.



### Внимание

Тренажер предназначен для коммерческого использования.

## **Инструкция по технике безопасности**

Чтобы гарантировать безопасность, используйте данное оборудование правильно. Внимательно прочитайте приведенную ниже информацию перед использованием тренажера. Важно прочитать все данное руководство перед сборкой и использованием оборудования. Безопасное и эффективное использование может быть только в том случае, если оборудование собрано, обслуживается и используется надлежащим образом.

1. Проконсультируйтесь с врачом, чтобы определить, есть ли у вас какие-либо медицинские или физические заболевания, которые могут поставить под угрозу здоровье и безопасность или помешать использовать оборудование должным образом. Консультация врача необходима при приеме лекарств, которые влияют на частоту сердечных сокращений, кровяное давление или уровень холестерина;
2. Всегда следите за физическим состоянием во время тренировок. Неправильное использование тренажера может повлиять на здоровье. При наличии каких-либо симптомов (включая головную боль, боль в груди, нерегулярное сердцебиение, одышку, головокружение, тошноту), немедленно прекратите тренировку и проконсультируйтесь с врачом перед повторной тренировкой;
3. Не допускайте детей и домашних животных к тренажеру. Тренажер предназначен только для использования взрослыми;
4. Расположите тренажер на устойчивой и горизонтальной поверхности и положите защитный материал на пол или ковер, чтобы не повредить пол;
5. Убедитесь, что все болты и гайки правильно затянуты перед использованием тренажера. Безопасное использование тренажера может быть гарантировано только в том случае, если проводится регулярное техническое обслуживание и ремонт, а изношенные и сломанные детали также заменяются;
6. Рекомендуются подключать тренажёр к розеткам с заземляющим контактом;
7. Прекратите использовать тренажер при обнаружении каких-либо неисправных деталей или, если услышите какой-либо странный шум. Убедитесь, что все проблемы устранены, прежде чем использовать тренажер снова;
8. Всегда надевайте соответствующую одежду и обувь, которые подходят для тренировки на тренажере. Не рекомендуется носить одежду свободного покроя, так как свободная одежда может затруднить работу тренажера и, возможно, стать причиной травмы;
9. Следует избегать хранения тренажера в очень холодных, жарких или влажных помещениях, так как это может привести к коррозии и другим связанным с ней проблемам;
10. Данный тренажер предназначен только для коммерческого использования;
11. Данное устройство предназначено только для использования внутри помещений; Максимальный вес пользователя указан в технических характеристиках;
12. Соблюдайте осторожность при перемещении данного оборудования, чтобы избежать травм;
13. Храните данное руководство по эксплуатации и инструменты для установки в безопасном месте;
14. Данный тренажер не предназначен для профессионального медицинского оздоровления.

# Инструкция по сборке оборудования



## Внимание

Производитель оставляет за собой право вносить изменения в продукт без предварительного уведомления.

**Примечание:** Не затягивайте болты во время установки. Как только все детали будут полностью установлены, затяните все болты сразу.

## Шаг 1

Как показано на рисунке, достаньте тренажер из коробки (следуйте инструкциям на упаковке, откройте коробку, подложите под тренажер прокладку из упаковочного материала соответствующей толщины и затем поднимите стабилизатор).

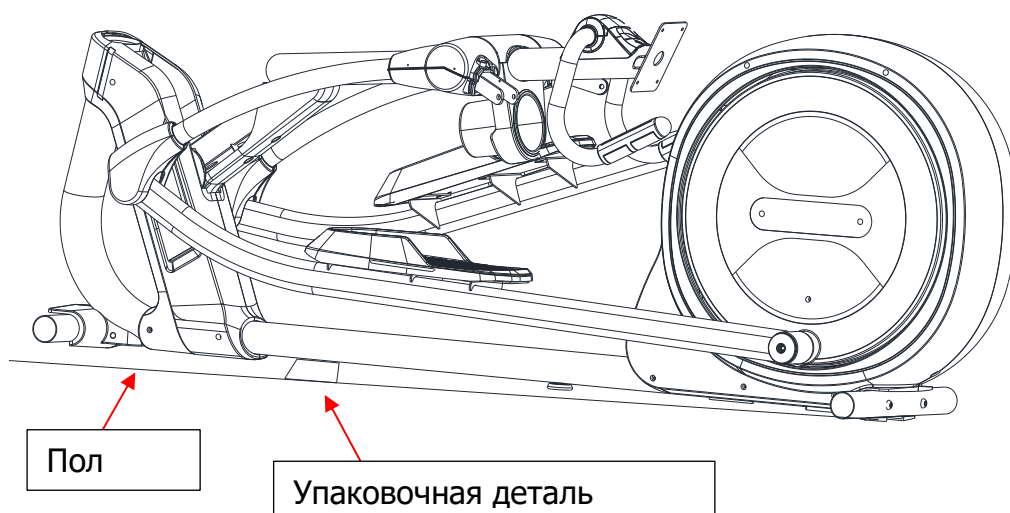

## Шаг 2

Снимите предварительно установленный стабилизатор. Установите передний стабилизатор (103) на основную раму (1) и закрепите детали с помощью шестигранного болта M10=105=20 (124).

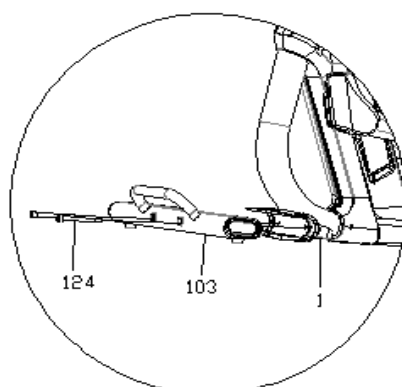
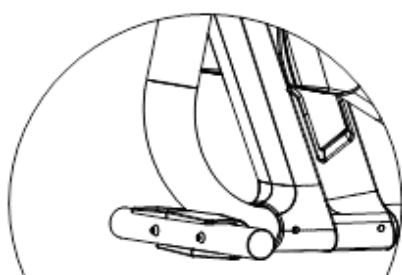

## Шаг 3

Выполните первый шаг и уберите предварительно установленный стабилизатор. Достаньте стабилизатор из коробки. Установите задний стабилизатор (104) на основную раму (1) и закрепите детали с помощью шестигранного болта M10×105×20 (124). (После того, как передний и задний болты стабилизатора будут зафиксированы, уберите стабилизатор).

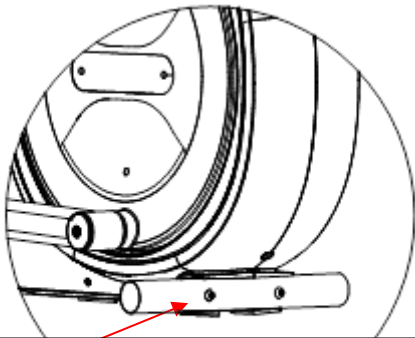

Предварительно установленный стабилизатор

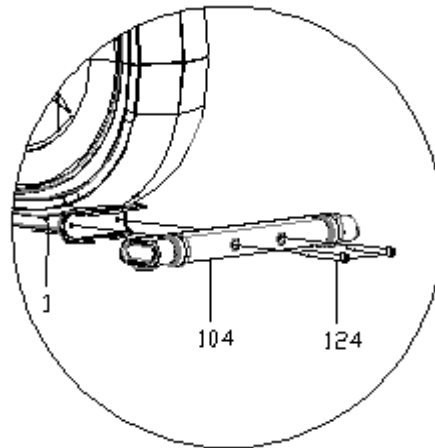

#### Шаг 4

Установите вертикальную стойку руля (53) в соответствующее положение в соответствии с рисунком, установите шестигранный болт M10×70×20 (125) на вертикальную стойку (53) и затем закрепите деталь на основной раме (1), а шестигранный болт M10×60×30 (126) затяните на вертикальной стойке руля (53).

**Примечание:** Сначала закрепите вертикальную стойку с помощью шестигранных болтов M10×70×20 (125), а затем закрепите деталь с помощью шестигранных болтов M10×60×30 (126).

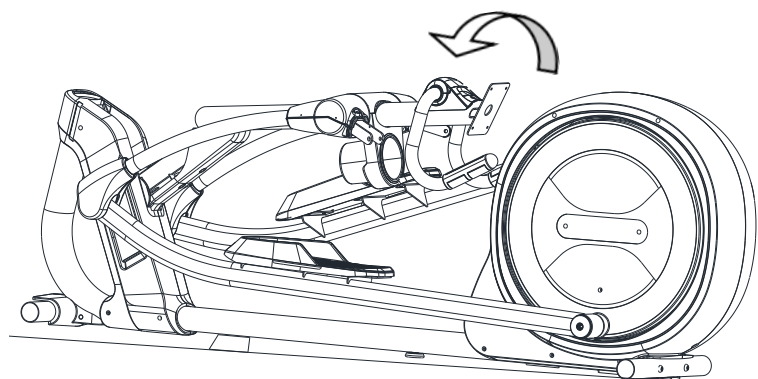
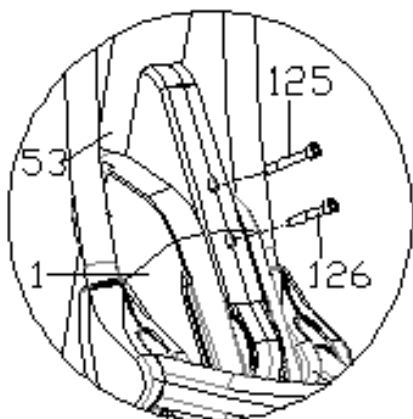

## Шаг 5

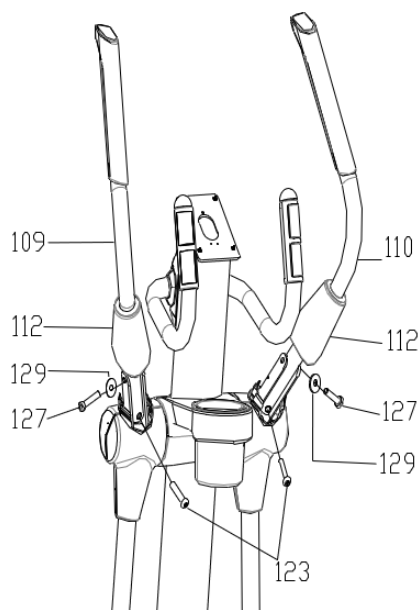

1. Установите левый верхний поручень (109) в соответствующее положение, как показано на рисунке, установите плоскую шайбу Ф10 (129) с шестигранным болтом М10×45×16 (127) на поручень (109), чтобы зафиксировать деталь. Установите шестигранный болт М10×50×20 (123) на верхний левый поручень (109) и зафиксируйте сзади. Затяните болты (127) и (123), установите кожух (112) вниз в соответствующее положение и поверните по часовой стрелке.

2. Установите верхний правый поручень (110) таким же образом.

## Шаг 6

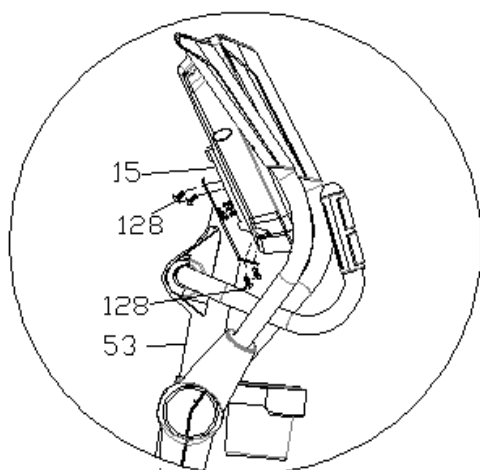

Подсоедините сигнальный кабель и кабель сенсорных датчиков измерения пульса к соответствующему разъему. Проденьте болт М8×16 (128) через верхнее крепление вертикальной стойки руля (53) в задней части консоли (15), а затем зафиксируйте болт (128).

## Шаг 7

После сборки тренажера убедитесь, что все болты надежно закреплены и тренажер устойчиво стоит на полу.

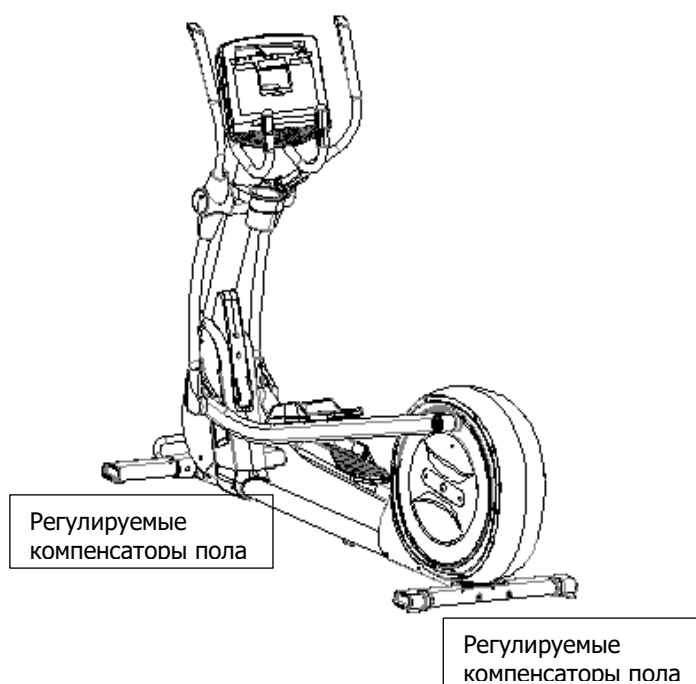

## Работа с консолью

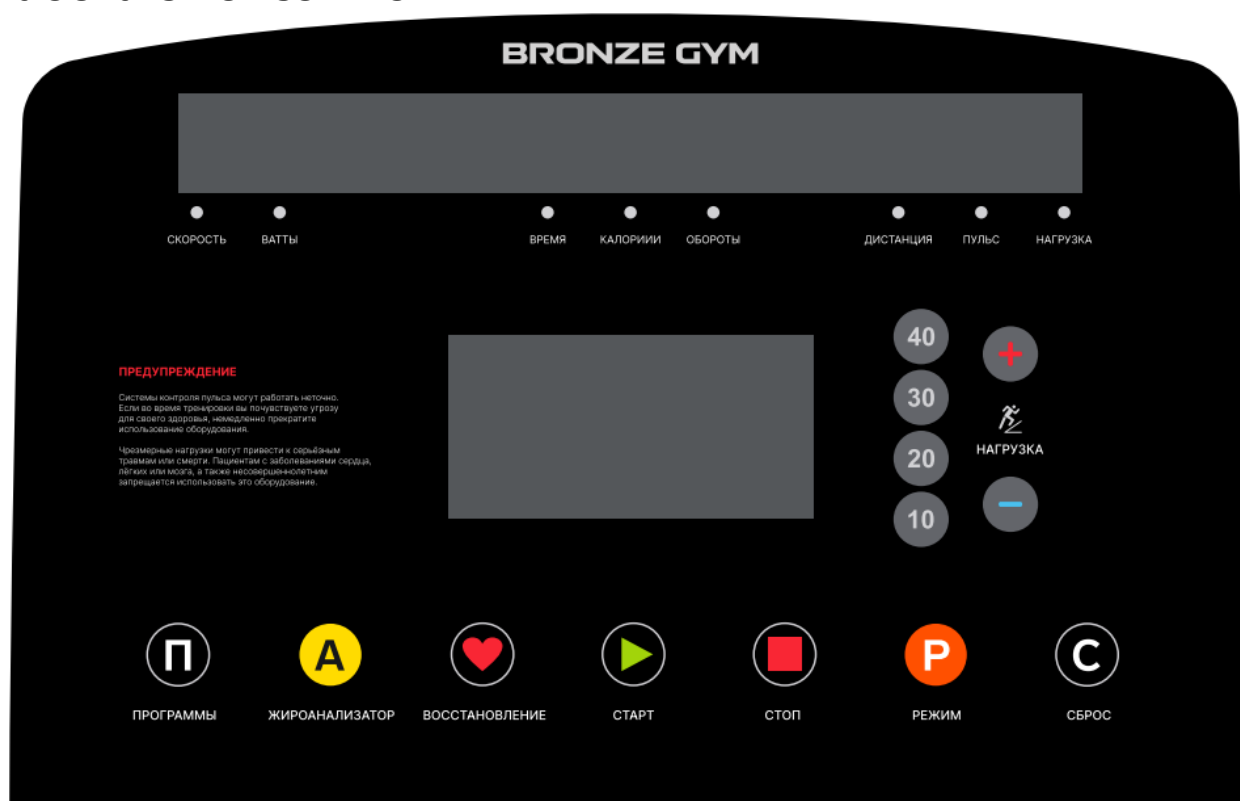

### Функции консоли

НАГРУЗКА	- Отображает текущий уровень сопротивления - Диапазон отображения: 0 ~ 40
ПУЛЬС	- Отображает пульс во время тренировки - Диапазон отображения: 40 ~ 199/мин
(ВАТТЫ)	Отображает текущую мощность 0 ~ 999 ватт
(СКОРОСТЬ)	Отображает текущую скорость 0 ~ 99.9 км/ч
(КАЛОРИИ)	- Отображает количество потраченных калорий за тренировку - Диапазон отображения: 0 ~ 9999
(РАССТОЯНИЕ)	- Отображает пройденное расстояние за тренировку - Диапазон отображения: 0.0 ~ 99.9
RPM (ОБОРОТЫ В МИНУТУ)	- Отображает количество оборотов за минуту - Диапазон отображения: 0 ~ 9999 мин.
(ВРЕМЯ)	- Отображает время тренировки - Диапазон отображения: 0:00 ~ 99:59

### Функциональные кнопки

НАГРУЗКА +	Увеличение сопротивления
НАГРУЗКА -	Снижение сопротивления
ПРОГРАММА	Выбор из 12 предварительно установленных программ, 3 пользовательских программ, 4 пульсозависимых программ, 1 программы мощности
ЖИРОАНАЛИЗАТОР	Программа жиросжигателя
ВОССТАНОВЛЕНИЕ	Режим восстановления пульса после тренировки

РЕЖИМ	Выбор обратного отсчета времени, расстояния, калорий
СБРОС	Данные о прошедшей тренировке будут удалены, если нажать и удерживать кнопку в течение 3 секунд, а затем система перейдет к пользовательскому интерфейсу в режиме ожидания
Старт	Старт тренировки
Стоп	Завершение тренировки

### **Работа консоли**

#### **1. Включите тренажер**

Подключите тренажер к источнику питания, нажмите переключатель питания, включите монитор, и через 2 секунды на LED дисплее полностью отобразится диаметр колеса (по умолчанию 26), система единиц измерения (по умолчанию - КМ), евразийская колея (символ E), а также в окне ВРЕМЯ отобразится номер текущей версии программного обеспечения.

Затем введите настройки пользователя (персональные данные пользователя), по умолчанию это U1, но можно выбрать любую пользовательскую программу U1-U4 с помощью кнопок НАГРУЗКА+ и НАГРУЗКА-. Затем введите настройки sex (пол), age (возраст), height (рост), weight (вес) и затем нажмите клавишу РЕЖИМ, чтобы подтвердить настройку, используйте кнопки НАГРУЗКА+ и НАГРУЗКА-, чтобы настроить нужные значения. Затем нажмите кнопку РЕЖИМ, чтобы перейти к следующей настройке для приведенных ниже функций:

SEX (ПОЛ): мужчина или женщина, по умолчанию - мужчина

AGE (ВОЗРАСТ): 10-99 лет, по умолчанию - 25 лет

HEIGHT (РОСТ): 100-220 см, по умолчанию - 170 см

WEIGHT (ВЕС): 20-150 кг, по умолчанию - 75 кг

После того, как данные будут установлены, нажмите кнопку РЕЖИМ, чтобы перейти в режим ожидания.

#### **Manual (Ручной режим)**

В режиме ожидания нажмите кнопку СТАРТ, чтобы перейти в ручной режим настройки по умолчанию. Во время тренировки нажмите кнопки НАГРУЗКА+ и НАГРУЗКА-, чтобы изменить сопротивление. Нажмите кнопки НАКЛОН+ и НАКЛОН-, чтобы отрегулировать уровень наклона. В режиме тренировки нажмите кнопку СТОП, чтобы остановить тренировку. После остановки тренажера нажмите кнопку RESET (СБРОС), чтобы очистить данные о пройденной тренировке.

#### **Режим обратного отсчета**

В режиме ожидания нажмите кнопку РЕЖИМ, задайте обратный отсчет для функций время, расстояние или калории.

1. После выбора режима обратного отсчета времени, в точечном матричном окне отобразится значение M-1, время по умолчанию равно 30 минутам, и оно мигает. В это время нажмите кнопки НАГРУЗКА+ и НАГРУЗКА-, чтобы установить значение времени, диапазон регулировки составляет от 5 до 99 минут. После завершения выбора нажмите кнопку СТАРТ, чтобы начать тренировку. Тренажер начнет работать в соответствии с заданным временем и автоматически остановится, когда закончится обратный отсчет времени.

2. После выбора режима обратного отсчета расстояния, в точечном матричном окне отобразится значение M-2, расстояние по умолчанию равно 1км, и оно мигает. В это время нажмите кнопки НАГРУЗКА+ и НАГРУЗКА-, чтобы установить значение расстояния, диапазон регулировки составляет от 1 до 99 км. После завершения выбора нажмите кнопку СТАРТ, чтобы начать тренировку. Тренажер начнет работать в

соответствии с заданным расстоянием и автоматически остановится, когда закончится обратный отсчет расстояния.

3. После выбора режима обратного отсчета калорий, в точечном матричном окне отобразится значение М-3, количество калорий по умолчанию равно 1км, и число мигает. В это время нажмите кнопки НАГРУЗКА+ и НАГРУЗКА-, чтобы установить значение калорий, диапазон регулировки составляет от 20 до 9990. После завершения выбора нажмите кнопку СТАРТ, чтобы начать тренировку. Тренажер начнет работать в соответствии с заданным количеством калорий и автоматически остановится, когда закончится обратный отсчет.

### **Автоматическая программа**

В режиме ожидания нажмите кнопку ПРОГРАММА, чтобы выбрать 1 программу из 12 предустановленных программ, 3 пользовательских программ или 4 пульсозависимых программ.

1. 12 предустановленных программ: В режиме ожидания нажмите кнопку ПРОГРАММА, чтобы выбрать профили P1-P12. В то же время можно установить время тренировки с помощью кнопок НАГРУЗКА+ и НАГРУЗКА-. Нажмите кнопку СТАРТ, чтобы начать тренировку. Система будет работать в соответствии с установленным временем. Когда время тренировки на обратном отсчете достигнет 0, тренажер автоматически остановится.

2. 3 пользовательские программы: В режиме ожидания нажмите кнопку ПРОГРАММА, и после 12 предварительных программ появятся 3 пользовательские программы U1-U3. После выбора пользовательской программы можно использовать кнопки НАГРУЗКА+ и НАГРУЗКА- для установки времени тренировки. Нажмите кнопку СТАРТ, чтобы начать тренировку. Система будет работать в соответствии с установленным временем. Когда время тренировки на обратном отсчете достигнет 0, тренажер автоматически остановится.

После выбора одной из программ U1-U3, можно также задать настройку данных, нажмите кнопку РЕЖИМ, чтобы подтвердить настройку. S-01-S-16 - это значения сопротивления и наклона для каждого сегмента. В это время используйте кнопки НАГРУЗКА+ и НАГРУЗКА-, чтобы задать значение сопротивления для каждого сегмента. Когда все 16 сегментов будут установлены, выйдете из настройки, и данные будут автоматически сохранены.

3. Программа HRC (Программа регулировки частоты сердечных сокращений):

В режиме ожидания нажмите кнопку ПРОГРАММА, чтобы выбрать одну из 4 программ HRC: HRC55/75/90/TAG

(1) Определение: Режим сопротивления для контроля частоты сердечных сокращений использует систему беспроводного измерения частоты сердечных сокращений или проводную систему измерения частоты сердечных сокращений для автоматической регулировки сопротивления путем сравнения заданной частоты сердечных сокращений (целевой частоты сердечных сокращений). Беспроводная система измерения частоты сердечных сокращений является основным элементом управления.

(2) Метод настройки частоты сердечных сокращений, последовательность, диапазон параметров: Нажмите кнопку ПРОГРАММА, чтобы переключиться на программу HRC, введите настройку THR (целевой частоты сердечных сокращений), нажмите кнопки НАГРУЗКА+ и НАГРУЗКА- для настройки. После установки значения THR нажмите кнопку РЕЖИМ для подтверждения и ввода настройки времени, нажмите кнопки НАГРУЗКА+ и НАГРУЗКА- для установки обратного отсчета времени. После настройки нажмите кнопку СТАРТ, чтобы начать тренировку.

A: Целевая частота сердечных сокращений: ЧСС 1: 55% ЧСС 2: 75% ЧСС 3: 90% ЧСС4 определяется пользователем: Начальное значение (220-возраст)\*55%.

В: Целевая частота сердечных сокращений HRC 1-3 не может быть изменена, целевая частота сердечных сокращений HRC4 может быть изменена в диапазоне изменения 60-200.

С: Диапазон настройки времени 5:00-99:00.

(3) Изменение сопротивления

А: Измените частоту, HRC определяет частоту сердечных сокращений каждые 30 секунд (частота сердечных сокращений отображается всегда).

В: Когда фактическая частота сердечных сокращений ниже заданной, и разница превышает 3, к уровню сопротивления добавляется 1 уровень.

С: Когда фактическая частота сердечных сокращений превышает целевую частоту сердечных сокращений, и разница превышает 3, уровень сопротивления снижается на 1 уровень.

Д: Если консоль не может определить данные о частоте сердечных сокращений, тренажер автоматически останавливается.

4. Программа (Программа регулировки мощности):

В режиме ожидания нажмите кнопку ПРОГРАММА, чтобы перейти к программе .

(1) Определение: Установив заданную мощность, консоль автоматически настроит сопротивление для обеспечения режима фиксированной мощности.

(2) Настройка программы : Нажмите кнопку ПРОГРАММА, чтобы перейти к программе . Начальная мощность составляет 120 Вт. Нажмите кнопки НАГРУЗКА+ и НАГРУЗКА- для настройки целевой мощности. После настройки мощности нажмите кнопку М, чтобы задать время тренировки, используйте кнопки НАГРУЗКА+ и НАГРУЗКА- для настройки времени. После установки времени нажмите кнопку СТАРТ, чтобы начать тренировку. Диапазон настройки мощности 10-350 Вт.

Диапазон настройки времени 5:00-99:00.

(3) Изменение сопротивления:

А: Частота изменения, мощность в реальном времени и целевая мощность сравниваются каждые 30 секунд

В: Если разница между мощностью в реальном времени и целевой мощностью не превышает 5 Вт, сопротивление остается неизменным.

С: Когда мощность в реальном времени меньше заданной мощности, и разница превышает 5 Вт, уровень сопротивления увеличивается на 1 до достижения максимального значения сопротивления.

Д: Когда мощность в реальном времени превышает целевую мощность, и разница превышает 5 Вт, уровень сопротивления снижается на 1 до тех пор, пока не будет достигнуто минимальное значение сопротивления.

## ЖИРОАНАЛИЗАТОР

В режиме ожидания нажмите кнопку ЖИРОАНАЛИЗАТОР, чтобы перейти в режим теста. В это время пользователю необходимо держать обе руки на датчиках измерения частоты сердечных сокращений или надеть беспроводной пояс для измерения частоты сердечных сокращений, чтобы рассчитать данные о содержании жира в теле на основе значений, установленных пользователем (пол, возраст, рост, вес).

### Режим восстановления частоты сердечных сокращений

В режиме ожидания при определении значения частоты сердечных сокращений пользователя нажмите кнопку ВОССТАНОВЛЕНИЕ, чтобы перейти в режим восстановления частоты сердечных сокращений. В окне времени отобразится 60-секундный обратный отсчет, в течение которого необходимо держать обе руки на датчиках измерения частоты сердечных сокращений. Когда обратный отсчет завершится, в течение 1 минуты результат покажет 1-6 уровней в зависимости от состояния восстановления частоты сердечных сокращений пользователя. F1 - лучшее значение, а F6 - худшее. В режиме восстановления можно нажать кнопку ВОССТАНОВЛЕНИЕ для восстановления пульса. Если данные о частоте сердечных сокращений не поступают, кнопка ВОССТАНОВЛЕНИЕ не будет работать.

F1	Лучший
F2	Отличный
F3	Хороший
F4	Средний
F5	Ниже среднего
F6	Плохой

### Режим сна

Если тренажер не используется в течение 4 минут и 30 секунд, консоль переходит в режим сна. В выключенном состоянии нажмите любую кнопку или начните заниматься на тренажере, чтобы система вышла из режима сна.

### Программный режим

Сегмент	1	2	3	4	5	6	7	8	9	10	11	12	13	14	15	16
Оценка																
Программа	Сопрот ив ление	Сопрот ив ление	Сопрот ив ление	Сопрот ив ление	Сопрот ив ление	Сопрот ив ление	Сопрот ив ление	Сопрот ив ление	Сопрот ив ление	Сопрот ив ление	Сопрот ив ление	Сопрот ив ление	Сопрот ив ление	Сопрот ив ление	Сопрот ив ление	Сопрот ив ление
Программа 1	10	15	20	25	30	30	30	30	25	25	15	15	15	10	10	10
Программа 2	10	20	30	10	20	30	30	20	30	30	20	20	20	20	10	10
Программа 3	5	10	15	20	25	30	30	20	30	30	20	20	20	20	10	10
Программа 4	5	15	25	30	25	30	30	30	25	25	25	25	25	20	15	10
Программа 5	10	15	15	20	20	25	25	30	30	30	30	30	30	20	15	10
Программа 6	10	10	20	20	30	30	30	25	30	30	30	30	30	20	20	10
Программа 7	5	5	10	10	15	15	15	20	25	25	30	30	30	20	10	10
Программа 8	10	20	30	30	25	25	25	20	15	15	10	10	10	15	10	5
Программа 9	5	15	15	15	20	20	20	30	30	30	25	25	25	15	15	10
Программа 10	5	10	15	10	20	25	25	30	25	25	25	25	25	15	15	10
Программа 11	10	15	20	20	25	30	30	30	30	30	30	30	30	15	15	10
Программа 12	10	20	25	25	25	25	25	25	30	30	15	15	15	30	20	10

## Схема тренажера

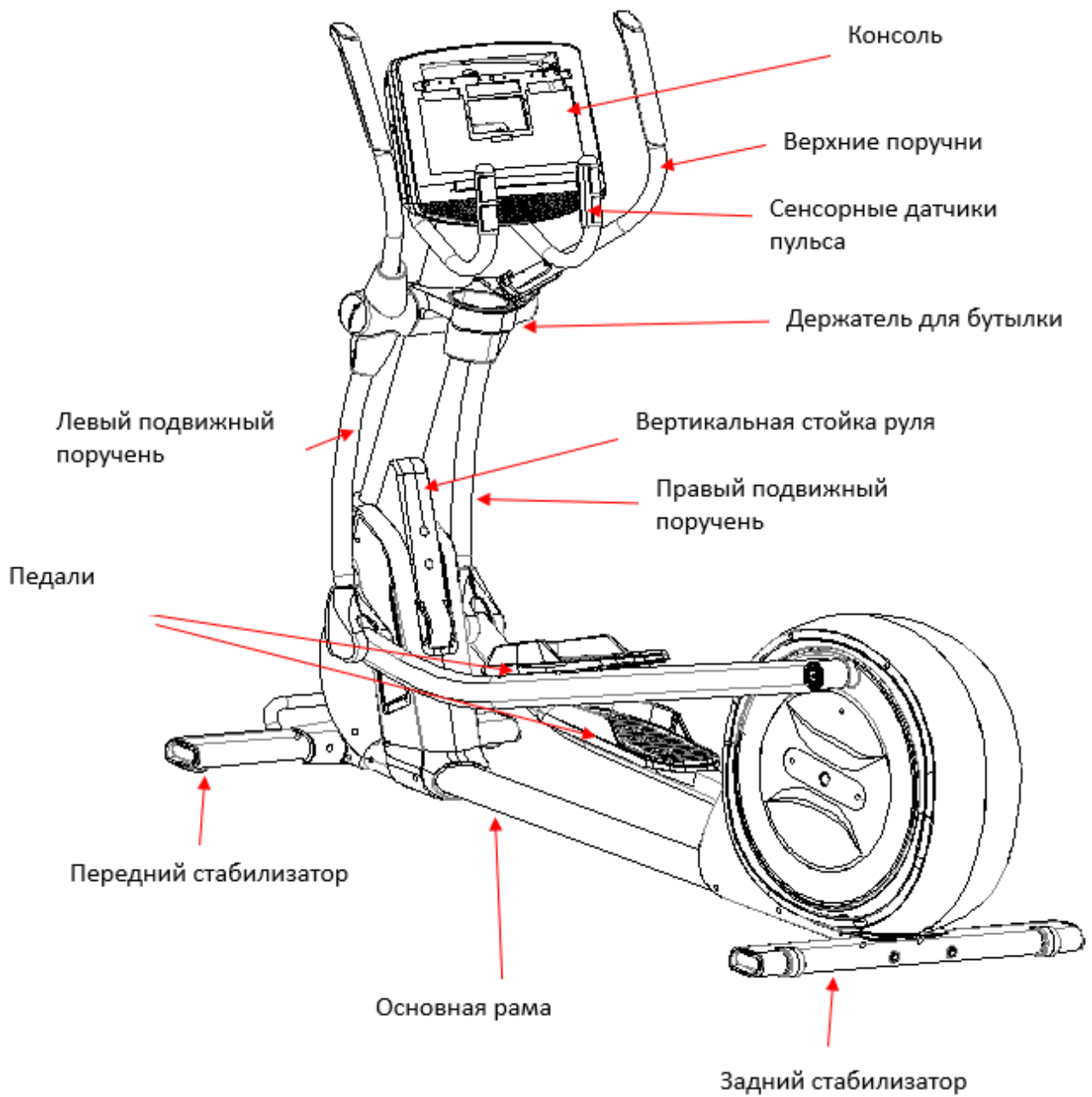

# Схема тренажера в разобранном виде

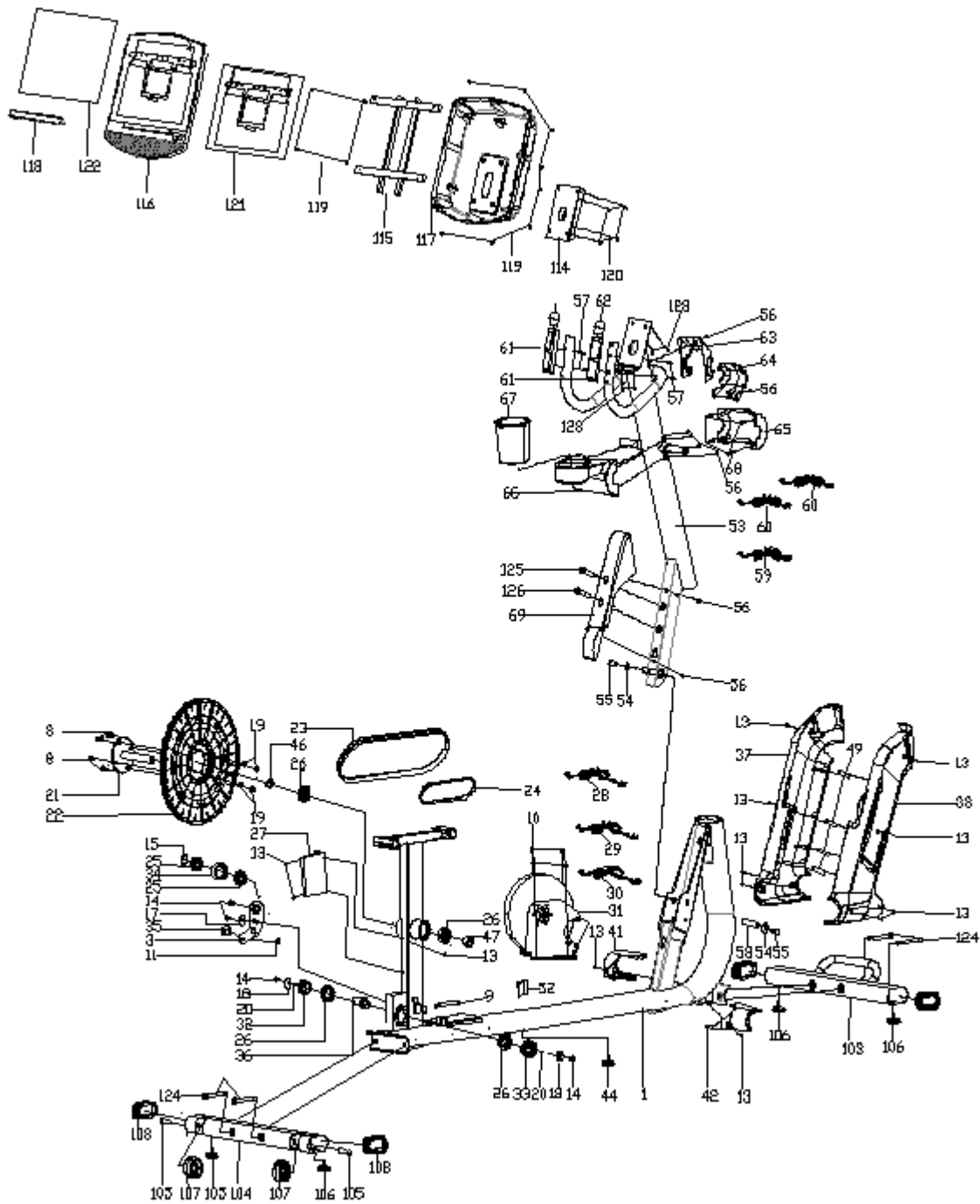

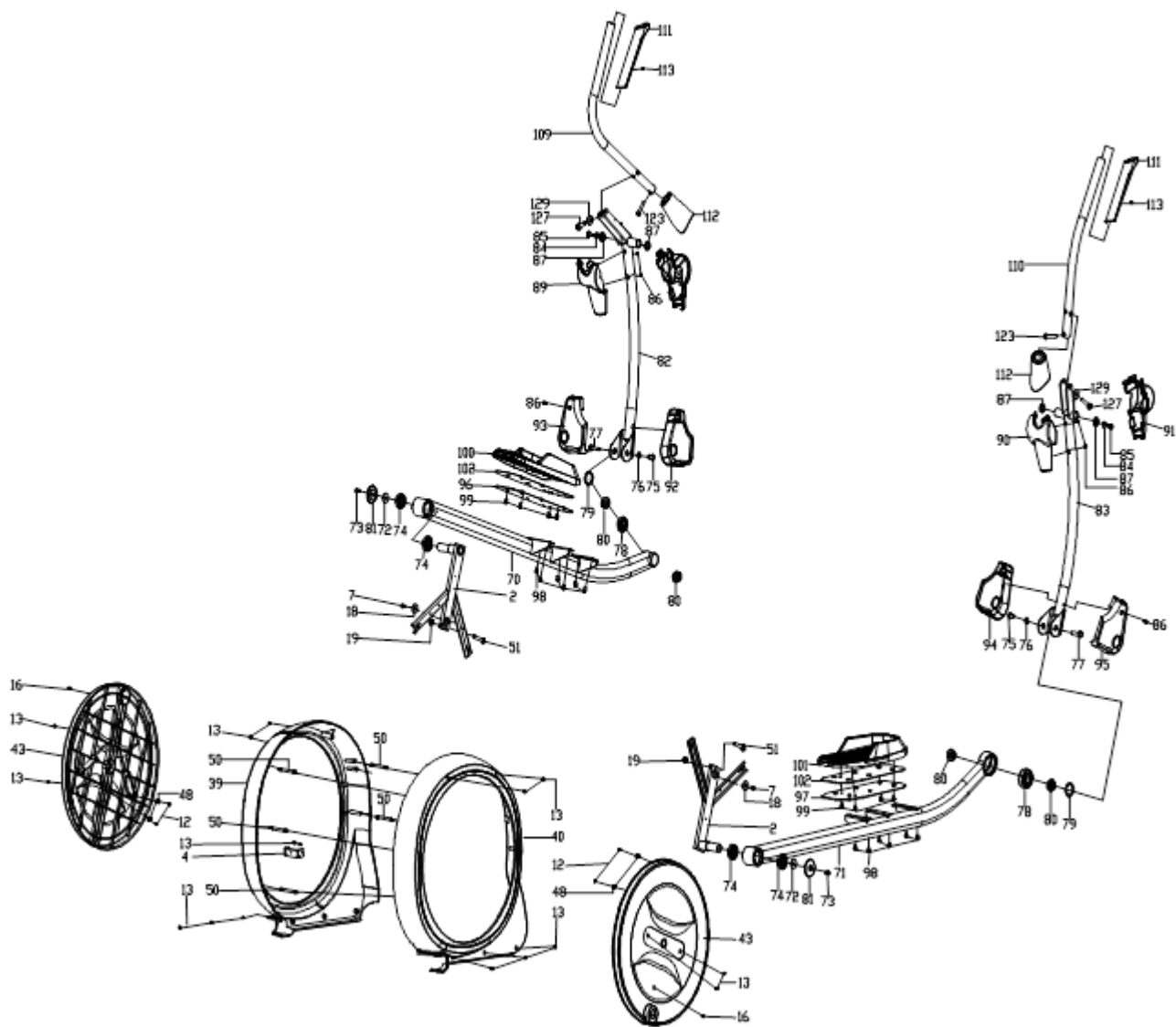

## Список запчастей

№	Описание	Спец-ия	Кол-во
1	Основная рама		1
2	Кронштейн		2
3	Комплект шкивов ремня		1
4	Фиксаторы левого и правого кожуха цепи		1
7	Шестигранный винт	M8×15(темный)	2
8	Шестигранный болт	M10×20(темный)	4
9	Шестигранный болт	M8×30(6.8 уровень/ синее цинковое покрытие)	1
10	Шестигранный болт	M6×10(dark)	4
11	Шестигранный болт	M8×40(черное цинковое покрытие)	1
12	Крестообразный винт	ST4×10(темный)	4
13	Крестообразный винт	ST4×16(темный)	29
14	Шестигранный болт	M8×16( синее цинковое покрытие )	4
15	Стопорное кольцо для вала	Ф20(черное цинковое покрытие)	1
16	Крестообразный болт	M4×16(сталь)	2
17	Прокладка	Ф8.5×Ф20×t1.5 (черное цинковое покрытие )	1
18	Прокладка	Ф8×Ф30×t3.0(черное цинковое покрытие)	4
19	Шестигранная гайка	M10(10.9 уровень)	6
21	Диск	E33/Ф108×184.5	1
22	Панели ремня (E17-V4-36)	Ф300×30(магнитный)	1
23	Ремень привода	460P110	1
24	Ремень привода	280P18	1
25	Подшипник	6004ZZ	2
26	Подшипник	6306ZZ	4
27	Контроллер	E17-V4	1
28	Сигнальный кабель основной рамы	Д-1900мм	1
29	Кабель	ХН-3Р/L-600мм	1
30	Тормозная система	ХН-2Р/L-600мм	1
31	Двухсторонние самогенерирующие установки МСН (E10-75)	мощность: 50-400 Вт/в: 690 об/мин>85 В/Двунаправленная самогенерация/валы Ф30	1
32	Малый шкив первичного привода	Ф40×29 (темный)	1
33	Малый шкив вторичного привода	Ф50×25 (темный)	1
34	Втулки ременного шкива	Ф50×35	1
35	Шкив ремня	t20×20×25	1
36	Малый вал шкива	Ф35×110.5	1
37	Левый передний кожух	E31/674×219×82×t3.5	1
38	Правый передний кожух	E31/674×219×82×t3.5	1
39	Левый кожух цепи	E31/741×707×110×t3.5	1
40	Правый кожух цепи	E31/741×707×110×t3.5	1
41	Левая передняя накладка заземления	E31/163×120×75×t3.5	1
42	Правая передняя накладка заземления	E31/163×123×75×t3.5	1
43	Диск	E31/Ф568×49.5×t3.2	2
44	Накладка для ног (E10-76)	Ф47×10.5×M10×22	1
46	Втулка -1	Ф35×Ф30.2×9.1	1
47	Втулка -	Ф35×Ф30.2×20.1	1
48	Зажим (E21-33)	Ф12.4×13	4
49	Резиновая накладка (E30-26)	Ф9×Ф6.1×27	4
50	Болт	Ф9×Ф5.9×100	5
51	Шестигранный болт половинчатый	M10×65×20(темный)	2
52	Литиевая батарейка	1100МАН	1
53	Стойка		1
54	Прокладка	Ф10(черное цинковое покрытие)	2
55	Шестигранный болт	M10×20(черное цинковое покрытие )	2
56	Крестообразный болт	ST4×16(темный)	8
57	Крестообразный болт	ST3×25	4
58	Соединительный вал	Ф15.85×69.5 (белое цинковое покрытие)	1
59	Кабель	Д-1250мм	1
60	Пульсовый кабель	Д-800мм	2
61	Пульсовый кабель	Цилиндрическая длина 133 мм/вверх-вниз, 2 шт. в 1 наборе (Сенсорный датчики пульса)	2
62	Круглая заглушка (E50-72)	Ф32×t1.5	2
63	Нижняя накладка	E31/130×127×58×t3.0	1
64	Верхняя накладка	E31/122×108×73×t3.0	1
65	Передняя часть держателя для бутылки	E33/186×109×58×t3.0	1
66	Фиксатор держателя для бутылки	E33/133.6×95×107.6×t3.0	1
67	Держатель для бутылки	6840EA/Ф125×125	1
68	Резиновая заглушка (E30-26)	Ф9×Ф6.1×27	4

69	Передний кожух-1	E31/403.7×32.6×110.9×t3.0	1
70	Направляющая левой педали		1
71	Направляющая правой педали		1
72	Прокладка	Ф32×Ф8.5×t2.0	2
73	Шестигранный болт	M8×Ф10.4×17×4.3(темный )	2
74	Подшипник	6005ZZ	4
75	Шестигранный болт с плоской головкой	M8×15(темный )	2
76	Шайба	Ф8.5×Ф20×t1.5	2
77	Вал соединительный	Ф20×Ф16×M8×51	2
78	Подшипник	2206-2RS	2
79	Кольцо	Ф62 (черное цинковое покрытие)	2
80	Втулка	Ф37×Ф16×17.5	4
81	Кронштейн -1	E28/57.2×6.7	2
82	Подвижный левый поручень		1
83	Подвижный правый поручень		1
84	Прокладка	Ф8.2×Ф25×t2.0(темный)	2
85	Шестигранный болт	M8×15(черное цинковое покрытие)	2
86	Крестообразный болт	ST4×16(темный)	6
87	Шарикоподшипники	6004ZZ	4
88	Задний левый кожух-1	E33/216.9×118.2×85.6	1
89	Передний правый кожух-1	E33/204.9×118.2×71.1	1
90	Передний левый кожух-1	E33/204.9×118.2×71.1	1
91	Передний правый кожух-1	E33/216.9×118.2×85.6	1
92	Внутренний кожух левого нижнего подвижного поручня	E17/187×159×38	1
93	Левый нижний кожух подвижного поручня	E17/187×160×38	1
94	Внутренний кожух правого нижнего подвижного поручня	E17/187×159×38	1
95	Правый нижний кожух подвижного поручня	E17/187×160×38	1
96	Монтажная пластина левой педали		1
97	Монтажная пластина правой педали		1
98	Шестигранный болт	M8×10 темный	12
99	Шестигранный болт	M6×12(темный)	8
100	Левая педаль	450.5×185.2×70.2(черный)	1
101	Правая педаль	450.5×185.2×70.2(черный)	1
102	Фиксатор педали EVA	393×160×t2.0	2
103	Передний стабилизатор		1
104	Задний стабилизатор		1
105	Шестигранный болт	M10×60×20(темный)	2
106	Накладка (E10-76)	Ф47×10.5×M10×22	4
107	Заднее транспортировочное колесо	E28/Ф63.5×35.7	2
108	Заглушка	50×100×t3.0	4
109	Верхний левый поручень		1
110	Верхний правый поручень		1
111	Втулка	E28-V1/296.9×41.5×49.3	2
112	Кожух поручня	E28/85.4×127.3	2
113	Крестообразный винт	ST4×16(темный)	2
114	Консоль		1
115	Фиксатор консоли		1
116	Рама консоли	E17/459×388×23	1
117	Задний кожух консоли	E17-V5/459×387×71	1
118	Держатель IPAD	5130/300×25×20	1
119	Крестообразный винт	ST4×16(темный)	10
120	Шестигранный болт	M8×30×20 (темный)	4
121	Шестигранный болт	M10×50×20(темный)	2
122	Шестигранный болт	M10×105×34 (темный)	4
123	Винт	M10×50×20(темный)	2
124	Винт	M10×105×34(темный)	4
125	Винт	M10×70×20(синее цинковое покрытие)	1
126	Винт	M10×60×30(синее цинковое покрытие)	1
127	Винт	M10×45×16(темный)	2
128	Болт	M8×16(темный)	4
129	Плоская шайба	Ф10 (черное цинковое покрытие)	2

## Набор инструментов

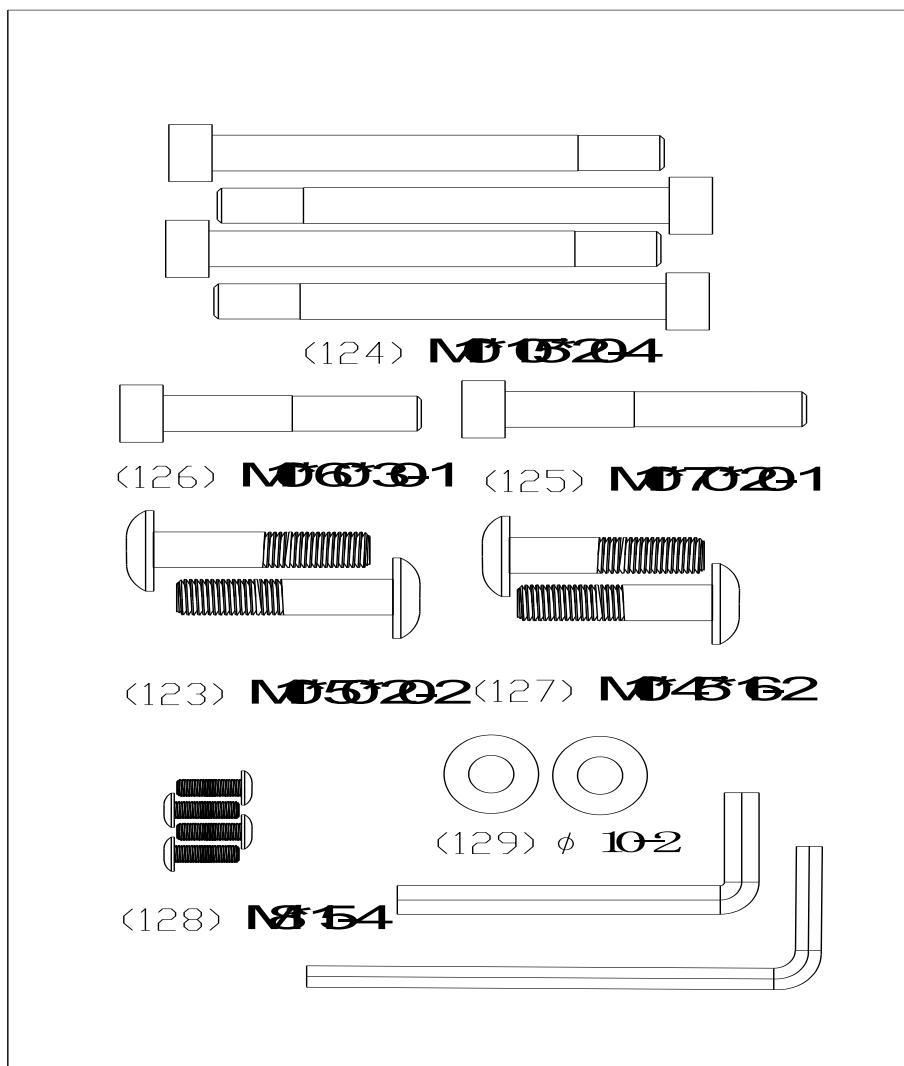

№	Описание	Спец-ия	Кол-во
125	Шестигранный болт	M10×70×20	1
126	Шестигранный болт	M10×60×30	1
128	Болт	M8×15	4
124	Шестигранный болт	M10×105×20	4
129	Плоская шайба	Ф10	2
123	Шестигранный болт	M10×50×20	2
127	Шестигранный болт	M10×45×16	2
	L- образный ключ	8×35×85	1
	L- образный ключ	6×40×120	1

## Возможные неисправности беговой дорожки и варианты их устранения



### Внимание

Информация об ошибках и путях решения предоставлена в ознакомительных целях. Самостоятельный ремонт лишает вас права на бесплатную гарантию.

Код ошибки	Причина	Проверка	Решение
E-1	Двигатель работает неправильно	Правильно ли вставлен кабель двигателя в основание	Вставьте кабель еще раз или замените двигатель
	Неисправность внутреннего кабеля тренажера	Проверьте кабель на наличие повреждений	Замените кабель
	На консоль не поступает соответствующего сигнала от двигателя	Проверьте консоль на наличие повреждений	Замените консоль
E-2	На консоль не поступает соответствующего сигнала от двигателя		Замените консоль
E3	Тест жиροанализатора не работает		Держите обе ладони на сенсорных датчиках измерения пульса в течении 3 секунд
	Консоль не считывает данные о частоте сердечных сокращений	В других режимах проверьте, отображается ли значение частоты сердечных сокращений	Если в других режимах данные о частоте сердечных сокращений отсутствуют, то сначала нужно заменить консоль; если данные все еще отсутствуют, замените кабель измерения частоты сердечных сокращений
Дисплей не отображается	Адаптер питания не подключен к сети или поврежден	Проверьте подключение к сети	Замените адаптер
	Неисправность консоли		Замените консоль
	Неисправность внутреннего кабеля	Проверьте кабель на наличие повреждений	Замените кабель
Не отображается ЧСС	Правильно ли используются датчики измерения частоты сердечных сокращений		Правильно используйте датчики измерения частоты сердечных сокращений
	Неисправность консоли		Замените консоль
	Неисправность внутреннего кабеля	Проверьте кабель на наличие повреждений	Замените кабель измерения частоты сердечных сокращений
Не отображается показатель оборотов в минуту	Есть ли данная функция		Перейдите в режим работы
	Неисправность консоли или кабеля	Проверьте внутренние кабели	Замените кабель датчиков - замените консоль - замените кабель

## Технические характеристики:

Назначение	Коммерческое
Система нагружения	Генератор
Кол-во ур-й нагрузки	40
Длина шага	484 мм
Измерение пульса	Сенсорные датчики
Консоль	LED дисплей
Показания консоли	время, скорость, ватты, дистанция, калории, пульс, обороты, ур-нь нагрузки
Кол-во программ	12 встроенных программ +3 режима обратного отсчета + 3 пользовательских + жиросанализатор + режим восстановления + 4 пульсозависимых программ
Интеграция	Bluetooth для работы с тренировочным мобильным приложением (KINOMAP, ZWIFT)
Подставка под бутылку	Есть
Подставка под планшет	Есть
Транспортировочные ролики	Есть
Компенсаторы неровностей пола	Есть
Размер в рабочем состоянии (Д*Ш*В)	200,5 x 81 x 166,5 см
Размер в упаковке (Д*Ш*В)	199,5 x 45,5 x 77 см
Вес нетто	107,5 кг
Вес брутто	122 кг
Макс. вес пользователя	170 кг
Питание	не требует подключения
Гарантия	2 года
Производитель	Fitathlon Group (подразделение в Германии)
Страна изготовления	КНР

Оборудование сертифицировано в соответствии с Техническим Регламентом Таможенного Союза.

\*Производитель оставляет за собой право вносить изменения в конструкцию тренажера, не ухудшающие значительно его основные технические характеристики. Все актуальные изменения в конструкции либо технических спецификациях изделия отражены на официальном сайте поставщика оборудования ООО «ФИТАТЛОН»: [www.fitathlon.ru](http://www.fitathlon.ru)

Последнюю версию Руководства пользователя можно найти на сайте поставщика ООО «ФИТАТЛОН»: [www.fitathlon.ru](http://www.fitathlon.ru)



### Внимание

Тренажер предназначен для коммерческого использования.

