

Invacare® Kite

Руководство по эксплуатации



Прежде чем начать эксплуатацию устройства внимательно прочтите данное руководство по эксплуатации.

Желательно пользоваться руководством при каждом применении устройства.



Содержание

| | |
|---|-----------|
| 1 Введение..... | 5 |
| 1.1 Важные символы, используемые в настоящем руководстве..... | 5 |
| 1.2 Важные условные обозначения на кресле-коляске..... | 7 |
| 1.2.1 Пояснения символов на предупреждающей наклейке подъемника..... | 8 |
| 1.3 Классификация моделей и использование по назначению..... | 9 |
| 1.4 Показания..... | 9 |
| 1.5 Готовность к эксплуатации..... | 9 |
| 1.6 Гарантия..... | 10 |
| 1.7 Срок эксплуатации..... | 10 |
| 2 Правила техники безопасности..... | 10 |
| 2.1 Общие правила техники безопасности..... | 10 |
| 2.2 Правила техники безопасности при уходе и техническом обслуживании..... | 12 |
| 2.3 Правила техники безопасности в отношении электромагнитной совместимости..... | 12 |
| 2.4 Правила техники безопасности для режима самостоятельного движения /перемещения с помощью сопровождающего лица..... | 13 |
| 2.5 Указания по технике безопасности касательно внесения изменений в конструкцию кресла-коляски..... | 14 |
| 2.6 Правила техники безопасности для кресла-коляски с подъемником..... | 15 |
| 3 Основные элементы конструкции..... | 17 |
| 4 Расположение наклеек на кресле-коляске..... | 17 |
| 5 Посадка и высадка..... | 18 |
| 5.1 Удаление подлокотников для облегчения посадки в кресло..... | 18 |
| 5.2 Стандартное сиденье (Standard)..... | 18 |
| 6 Движение..... | 18 |
| 6.1 Перед первой поездкой..... | 19 |
| 6.2 Постановка на стоянку и парковка..... | 19 |
| 6.3 Преодоление препятствий..... | 19 |
| 6.3.1 Максимальная высота препятствия..... | 19 |
| 6.3.2 Правила техники безопасности при въезде на препятствия.... | 19 |
| 6.3.3 Правила преодоления препятствий..... | 20 |
| 6.4 Подъемы и уклоны..... | 20 |
| 6.5 Участие в дорожном движении..... | 21 |
| 7 Передвижение при помощи ассистента..... | 21 |
| 7.1 Отключение сцепления..... | 21 |

| | |
|--|-----------|
| 8 Пульты управления..... | 22 |
| 8.1 Расположение органов управления..... | 22 |
| 8.2 Использование пульта управления..... | 23 |
| 8.3 Защита против полной разрядки..... | 23 |
| 8.4 Регулировка скорости движения..... | 24 |
| 8.5 Индикатор скорости..... | 24 |
| 8.6 Включение/отключение противоугонного устройства..... | 25 |
| 8.7 Устройство джойстика..... | 25 |
| 8.8 Индикатор зарядки аккумуляторных батарей (АБ)..... | 26 |
| 8.9 Индикатор неисправности..... | 27 |

| | |
|---|-----------|
| 9 Адаптация кресла-коляски к положению пользователя при сидении..... | 30 |
| 9.1 Возможности регулировки подлокотников и пульта управления...30 | |
| 9.1.1 Адаптация положения пульта управления по длине руки пользователя..... | 30 |
| 9.1.2 Регулировка высоты подлокотников..... | 31 |
| 9.1.2.1 Стандартное сиденье..... | 31 |
| 9.1.3 Регулировка ширины подлокотников..... | 31 |
| 9.1.3.1 Стандартное сиденье..... | 31 |
| 9.2 Регулировка угла наклона сиденья..... | 32 |
| 9.2.1 Ручная регулировка посредством стержня..... | 32 |
| 9.3 Регулировка спинки..... | 32 |
| 9.3.1 Регулировка спинки (сидение Standard)..... | 32 |
| 9.3.1.1 Ручная регулировка посредством перфорированной панели с пазами..... | 32 |
| 9.3.2 Регулировка положения подушки спинки сиденья..... | 33 |
| 9.4 Ремень безопасности..... | 34 |
| 9.4.1 Типы ремней безопасности..... | 34 |
| 9.4.2 Правильная регулировка ремня безопасности..... | 34 |

| | |
|---|-----------|
| 10 Регулировка опор для ног и подножек..... | 35 |
| 10.1 Стандартные подножки, зафиксированные под углом 80°..... | 35 |
| 10.1.2 Откидывание наружу и/или удаление подножки..... | 35 |
| 10.1.3 Регулировка длины..... | 35 |

| | |
|---|-----------|
| 11 Электрическая система..... | 36 |
| 11.1 Защита электроники управления движением..... | 36 |
| 11.2 Аккумуляторные батареи..... | 36 |
| 11.2.1 Зарядка аккумуляторных батарей..... | 36 |
| 11.2.1.1 Общая информация..... | 36 |
| 11.2.1.2 Общие указания по зарядке..... | 36 |
| 11.2.1.3 Зарядка аккумуляторных батарей..... | 37 |
| 11.2.1.4 Отсоединение батарей после зарядки..... | 38 |
| 11.2.2 Хранение и уход..... | 38 |
| 11.2.3 Указания по использованию батарей..... | 38 |
| 11.2.4 Транспортировка батарей..... | 39 |
| 11.2.5 Обращение с батареями..... | 39 |
| 11.2.5.1 Общие указания по обращению с батареями..... | 39 |
| 11.2.5.2 Памятка для обращения с неисправным аккумулятором..... | 39 |

| | |
|--|-----------|
| 12 Технический уход..... | 40 |
| 12.1 Чистка кресла-коляски..... | 40 |
| 12.2 Лист техосмотра..... | 41 |
| 12.2.1 Перед каждым использованием кресла-коляски с электроприводом..... | 41 |
| 12.2.2 Ежедневно..... | 42 |
| 12.2.3 Ежемесячно..... | 43 |
| 12.3 Ремонтные работы..... | 43 |
| 12.3.1 Ремонт прокола шины..... | 44 |
| 12.3.1.1 Устранение прокола шины переднего колеса..... | 44 |
| 12.3.1.2 Устранение прокола шины переднего колеса..... | 45 |

| | |
|--|-----------|
| 13 Транспортировка..... | 47 |
| 13.1 Погрузка кресла-коляски с электроприводом..... | 47 |
| 13.2 Использование кресла-коляски в качестве автомобильного сиденья..... | 48 |
| 13.2.1 Порядок закрепления кресла-коляски при использовании его в качестве автомобильного сиденья..... | 49 |
| 13.2.2 Порядок фиксации положения пользователя в кресле-коляске...50 | 50 |
| 13.3 Перевозка кресла-коляски без пассажиров..... | 52 |
| 13.3.1 Открытие задней крышки..... | 53 |
| 13.3.2 Удаление аккумуляторов..... | 53 |

| | |
|--|-----------|
| 14 Повторное использование..... | 55 |
|--|-----------|

| | |
|---------------------------|-----------|
| 15 Утилизация..... | 55 |
|---------------------------|-----------|

| | |
|---|-----------|
| 16 Технические характеристики..... | 55 |
|---|-----------|

| | |
|--|-----------|
| 17 Уход и техническое обслуживание..... | 58 |
|--|-----------|

1 Введение

Уважаемый пользователь!

В первую очередь хотим поблагодарить Вас за доверие, оказанное нашей компанией! Мы надеемся, что новое кресло-коляска принесет Вам много положительных эмоций.

Это руководство по эксплуатации содержит важные указания и различные сведения по следующим темам:

- Безопасность
- Эксплуатация
- Уход и техническое обслуживание

Перед началом первой поездки хорошо ознакомьтесь с устройством кресла-коляски.

Данное кресло-коляска создано для большого круга пользователей, имеющих самые разнообразные потребности.

Решение о том, подходит та или иная модель пользователю, должно приниматься только специалистами-медиками, имеющими соответствующую квалификацию.

Компания Invascare® и ее законные представители не несут ответственности в случаях, когда кресло-коляска не соответствует картине болезни пользователя.

Некоторые из приведенных в руководстве работ по техобслуживанию и настройке могут быть выполнены самим пользователем или сопровождающими лицами. Определенные настройки требуют наличия технического образования, поэтому могут осуществляться только специалистами торгового представителя Invascare®. Повреждения и дефекты, обусловленные несоблюдением положений руководства по эксплуатации или плохим техническим обслуживанием, не подпадают под действие гарантии.

Данное руководство содержит информацию, защищенную законами об авторских правах.

Его запрещается перепечатывать и тиражировать выборочно и полностью без предварительного письменного согласования с компанией Invascare® или ее законными представителями. Сохраняется право на ошибки и изменения в интересах технического развития продукции.

1.1 Важные символы, используемые в настоящем руководстве



Общие опасности

Данный символ предупреждает об общих опасностях!

- Во избежание травматизма и повреждения изделия обязательно соблюдать указания руководства по эксплуатации, помеченные этим символом!



ОПАСНОСТЬ ВЗРЫВА!

Данный символ предупреждает об опасности взрыва, например, вследствие недопустимо высокого давления воздуха в шинах!

- Во избежание травматизма и повреждения изделия обязательно соблюдать указания руководства по эксплуатации, помеченные этим символом!



ОПАСНОСТЬ ПОЛУЧЕНИЯ ХИМИЧЕСКИХ ОЖОГОВ!

Данный символ предупреждает об опасности получения химических ожогов, например, при контакте с вытекшим электролитом!

- Во избежание травматизма и повреждения изделия обязательно соблюдать указания руководства по эксплуатации, помеченные этим символом!



ОПАСНОСТЬ ПОЛУЧЕНИЯ ОЖОГОВ!

Данный символ предупреждает об опасности получения ожогов, например, при контакте с горячими поверхностями двигателя!

- Во избежание травматизма и повреждения изделия обязательно соблюдать указания руководства по эксплуатации, помеченные этим символом!



ОПАСНОСТЬ ЗАЩЕМЛЕНИЯ!

Данный символ предупреждает об опасности защемления при неосторожном обращении с тяжелыми деталями.

- Во избежание травматизма и повреждения изделия обязательно соблюдать указания руководства по эксплуатации, помеченные этим символом.



Использование средств защиты глаз

Данный символ указывает на необходимость использования средств защиты глаз, например, при работах с аккумуляторными батареями.

- При наличии данного символа использовать защитные очки.



Использование защитных перчаток

Данный символ указывает на необходимость использования защитных перчаток, например, при работах с аккумуляторными батареями.

- При наличии данного символа использовать защитные перчатки.



УКАЗАНИЕ

Данный символ сопровождает общие указания, облегчающие обращение с изделием и информирующие об имеющихся специальных функциях.



Условия:

- Данный символ указывает на перечень различных инструментов, компонентов и средств, требуемых для проведения определенных работ. Не следует приступать к работам при отсутствии указанного инструмента.

1.2 Важные условные обозначения на кресле-коляске



Данное изделие произведено компанией, заботящейся о защите окружающей среды. Изделие может содержать материалы, которые могут причинить вред окружающей среде в случае утилизации в местах (свалках), не предназначенных для этих целей.

- На изделии размещен символ перечеркнутого мусорного контейнера как напоминание о необходимости отправки изделия на вторичную переработку.
- Помните о защите окружающей среды. По завершении эксплуатации изделия отправьте его на утилизацию в соответствующее предприятие.



Данный символ обозначает позицию рычага сцепления "Ход". В данной позиции двигатель сцеплен и моторный тормоз в работе. Вы можете ехать на кресле-коляске.

- Обратите внимание на то, что для самостоятельной езды на коляске всегда должны быть сцеплены оба двигателя.



Данный символ обозначает позицию рычага сцепления "Толкание". В данной позиции двигатель расцеплен и моторный тормоз не работает. Кресло-коляска может быть перемещена сопровождающим лицом на холостом ходу. Обратите внимание на то, что пульт управления должен быть выключен.



Данный символ указывает на положение точки закрепления системы фиксации, используемой при транспортировке.



Если символ размещен на ярко-желтой наклейке, то точка закрепления подходит для крепления кресла-коляски при использовании его в качестве автомобильного кресла.



Данное кресло-коляску запрещается использовать в качестве автомобильного сиденья!

- Данное кресло-коляска не отвечает требованиям стандарта ISO 7176-19:2001, поэтому его категорически запрещается использовать в качестве автомобильного сиденья, равно как и для перевозки пользователя в автомобиле!
- Кресло-коляска, не выполняющее критерии допуска к использованию в качестве автомобильного сиденья, в аварийных ситуациях может привести к тяжелейшему травмированию или летальному исходу!

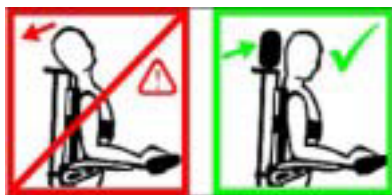

Данное кресло-коляска разрешается использовать в

качестве автомобильного кресла, но только при условии, что оно оборудовано головным упором, допущенным компанией Invascare для использования на этой модели.

• Перед использованием в качестве автомобильного сиденья необходимо обязательно убедиться в том, что кресло-коляска оборудовано головным упором, имеющим допуск компании Invascare.

Данный символ указывает на максимальную ширину регулировки положения подлокотника. Подлокотник, выдвинутый за пределы этой отметки, может выпасть из крепления.



Данный символ указывает на максимальную ширину регулировки положения подлокотника. Подлокотник, выдвинутый за пределы этой отметки, может выпасть из крепления.



Если кресло-коляска с электроприводом оснащено столом, то перед транспортировкой в автомобиле его необходимо обязательно снять и поместить на хранение в безопасное место!

1.2.1 Пояснения символов на предупреждающей наклейке подъемника



Не высовываться при поднятом подъемнике!

Не перемещаться на уклонах с поднятым подъемником!

Не проникать руками и иными частями тела под поднятое сиденье!

Перевозка двух пользователей категорически запрещена!

При поднятом подъемнике не перемещаться по неровному основанию!

1.3 Классификация моделей и использование по назначению

Данное кресло-коляска создано для людей с нарушениями опорно-двигательного аппарата, зрения и физическое и душевное состояние которых позволяют управлять транспортным средством с электроприводом. Кресло-коляска отнесено к мобильным изделиям класса В (перемещение в помещениях и на открытом воздухе) в соответствии с положениями стандарта EN 12184. Это означает, что оно достаточно компактно и управляемо для использования в помещениях, но в состоянии преодолевать препятствия на открытом воздухе. Точные данные о скорости, радиусе разворота, запасе хода, максимальном безопасном уклоне, максимальной высоте препятствий и допустимых условиях окружающей среды

Должны соблюдаться все правила техники безопасности.

1.4 Показания

Использование данного средства передвижения рекомендовано при следующих показаниях:

- Неспособность ходить или сильно ограниченная способность ходить в рамках базовой потребности перемещаться в пределах собственного жилья.
 - Потребность выхода из собственного жилья для короткой прогулки на свежем воздухе или перемещения в расположенные поблизости от жилья места для улаживания повседневных бытовых вопросов.
- Обеспечение креслом-коляской с электроприводом для внутренних и внешних перемещений показано в случаях, когда пользователь ввиду физического состояния уже не может передвигаться на ручном кресле-коляске, но еще может надлежащим образом управлять электромоторным приводом.

1.5 Готовность к эксплуатации

Использование кресла-коляски с электроприводом допускается только при условии, что оно находится в пригодном к эксплуатации состоянии. В противном случае возможно создание угроз для пользователя и окружающих лиц.

Приведенный ниже перечень не претендует на абсолютную законченность. Он служит только для информирования о том, какие ситуации могут ограничить пригодность кресла-коляски к эксплуатации.

В дополнение к этому существуют ограничения, при которых кресло-коляску требуется немедленно остановить, а также ограничения, допускающие перемещение до ближайшего торгового представителя:

- Кресло-коляску следует немедленно остановить, если его пригодность к эксплуатации ограничивается, например, следующим:

- Отказ тормозов

- Следует как можно скорее связаться с авторизованным торговым представителем Invascare®, если пригодность кресла-коляски ограничивается, например, следующим:

- Отказ или неисправность системы освещения

- Потеря отражателей

- Износ профиля или недостаточное давление воздуха в шинах
- Повреждение подлокотников (напр., надрыв обивки подлокотника)
- Повреждение подножек (напр., отсутствие или повреждение задников)
- Повреждение привязного ремня
- Повреждение джойстика, при котором джойстик не возвращается в нейтральное положение
- Поврежденные, перегнутые, защемленные или выпавшие из крепления кабели
- Занос кресла-коляски при торможении
- Смещение кресла-коляски в одну из сторон во время движения
- Ненормальное развитие шумов или возникновение необычных шумов

А также при возникновении общего чувства того, что с креслом-коляской что-то не в порядке.

1.6 Гарантия

Условия гарантийного обслуживания являются частью действующих общих условий ведения сделок страны эксплуатации изделия.

1.7 Срок эксплуатации

Изготовитель исходит из того, что срок эксплуатации данного изделия составляет пять лет, при условии использования кресла-коляски строго по назначению, при должном техническом уходе и сервисном обслуживании. Этот срок может быть и больше, если эксплуатация и уход за изделием осуществляются точно в соответствии с рекомендациями настоящего руководства по эксплуатации, а также если эксплуатация изделия не достигнет определенных технических пределов, обусловленных текущим уровнем развития науки и технического прогресса. При эксплуатации в экстремальных условиях или при небрежном пользовании и уходе срок эксплуатации изделия может значительно сократиться. Указанный изготовителем срок эксплуатации изделия не является объектом дополнительной гарантии.

2 Правила техники безопасности

• **ВНИМАТЕЛЬНО ПРОЧИТАТЬ ПЕРЕД НАЧАЛОМ ИСПОЛЬЗОВАНИЯ КРЕСЛА-КОЛЯСКИ!**

2.1 Общие правила техники безопасности



Опасность травмирования при любом использовании кресла-коляски с нарушением положений инструкции по эксплуатации!

- Пользоваться креслом-коляской только в соответствии с инструкциями, приведенными в настоящем руководстве
- Строго соблюдать все правила техники безопасности!

Опасность травмирования людей и повреждения кресла-коляски при ограниченной способности к движению!

- Не пользоваться креслом-коляской в ситуациях, когда способность к движению ограничена, например, медикаментами или алкоголем! В случае необходимости управление креслом-коляской должно быть передано сопровождающему лицу, способному на это в физическом и умственном отношениях!

Опасность травмирования при непреднамеренном приведении кресла-коляски в движение!

- Отключать кресло-коляску перед посадкой, высадкой или обращением с предметами, размер, форма или масса которых позволяют допустить возможность контакта с рычагом управления движением!



- В состоянии, когда привод отсоединен от ведущих колес, тормоза дезактивированы. Поэтому перемещение с ассистентом под уклон допускается только с особой осторожностью. Кресло-коляску с отсоединенным приводом категорически запрещается оставлять на уклоне или перед ним. После завершения движения с ассистентом обязательно подключить привод!

Опасность травмирования при выключении кресла-коляски во время движения (напр., кнопкой выключения/выключения или путем отсоединения какого-либо кабеля). Кресло-коляска остановится с резким толчком!

- Для торможения в аварийных ситуациях необходимо просто отпустить рычаг управления движением. Кресло-коляска останавливается автоматически (дополнительную информацию можно найти в руководстве по эксплуатации пульта управления движением).

Опасность опрокидывания при погрузке для транспортировки кресла-коляски с водителем!

- По возможности осуществлять погрузку кресла-коляски без водителя!

- Перед погрузкой кресла-коляски с водителем с использованием ramпы убедиться в том, что наклон ramпы не превышает максимальное безопасное значение!

- Если погрузка кресла-коляски все-таки должна осуществляться по ramпе, выходящей за пределы максимального безопасного уклона, следует использовать тросовую лебедку! Сопровождающее лицо сможет контролировать процесс погрузки и корректировать его!

- В качестве альтернативы допускается использование подъемной платформы!



- Убедиться в том, что общая масса кресла-коляски вместе с пользователем не превышает значения максимальной грузоподъемности ramпы или подъемной платформы!

- Погрузку кресла-коляски всегда осуществлять со спинкой сиденья в прямом положении, опущенным подъемником сиденья и узлом регулировки сиденья в прямом положении!

Опасность травмирования в случае превышения максимально допустимой полезной нагрузки!

- Соблюдать максимальную полезную нагрузку!

- Кресло-коляска рассчитано на перевозку только одного человека! Категорически запрещается использовать кресло-коляску для транспортировки более чем одного человека!

Опасность травмирования при неправильном поднятии или отпускании тяжелых компонентов!

- Во время проведения техобслуживания и при поднятии определенных элементов кресла-коляски учитывать значительную массу отдельных компонентов, в особенности аккумуляторных батарей. При поднятии необходимо занять правильное положение, а в случае необходимости – попросить о помощи окружающих.

Опасность травмирования при выпадении из кресла-коляски!

- Не подвигаться вперед, не наклоняться вперед между коленями, не свешиваться за пределы верхней кромки кресла-коляски, напр., чтобы достать до каких-либо предметов.

- При наличии привязного ремня его необходимо надлежащим образом отрегулировать и использовать при каждой поездке.

- При пересаживании в другое сиденье необходимо подъехать к нему как можно ближе.



Опасность травмирования движущимися деталями!

- Перед началом движения, задействованием электрических регулировок (напр., электрорегулировки сиденья, спинки сиденья, подъемника) и включением других движущихся элементов убедиться в том, что это не приведет к травмированию окружающих, в особенности детей.

Опасность получения ожогов при контакте с горячими поверхностями!

- Не подвергать кресло-коляску продолжительному воздействию прямых солнечных лучей. Это может привести к сильному нагреву металлических деталей и поверхностей (напр., сиденья или подлокотников).

Опасность возгорания или поломки при подключении электрических приборов!

- Не подключать к креслу-коляске электрические приборы, не имеющих однозначного допуска на это со стороны компании Invacare®. Все электроинсталляционные работы должны проводиться только специалистами торгового представителя Invacare®.

2.2 Правила техники безопасности при уходе и техническом обслуживании



Недостаточное техническое обслуживание может привести к несчастному случаю и аннулированию гарантии!

- В целях обеспечения безопасности и предотвращения несчастных случаев, обусловленных не распознанным вовремя износом, необходимо при нормальных условиях эксплуатации один раз в год проводить техническую инспекцию электрического транспортного средства (см. график техобслуживания в сервисном руководстве)!

- При эксплуатации в тяжелых условиях (напр., при ежедневном движении на уклонах/подъемах или использовании кресла-коляски санитарной службой с частой сменой пользователей) целесообразно проводить промежуточные осмотры тормозов, навешенных узлов и ходового механизма!

- Если пользователь участвует в общественном дорожном движении, то он несет ответственность за поддержание безопасного эксплуатационного состояния транспортного средства! Недостаточный уход за креслом-коляской и ненадлежащее техническое обслуживание приводят к ограничению ответственности изготовителя!

2.3 Правила техники безопасности в отношении электромагнитной совместимости

Данное кресло-коляска успешно выдержало проверку на электромагнитную совместимость, проведенную в соответствии с требованиями международных стандартов. Тем не менее, существует возможность нарушения функционирования электрооборудования при воздействии электромагнитных полей, исходящих от источников телевизионного и радиосигнала, а также устройств радиосвязи. Электронные узлы, устанавливаемые в наших креслах-колясках, могут вызывать незначительные электромагнитные помехи, не выходящие за установленные законом предельные значения. С учетом вышесказанного просьба соблюдать следующие указания:



Опасность нарушения функционирования под воздействием электромагнитного облучения!

- При включенном кресле-коляске с электроприводом не работать с переносными передатчиками или коммуникационными устройствами (напр., радиопередатчиками или мобильными телефонами) и не включать их!
- По возможности не приближаться к мощным источникам ридио- и телевизионного сигнала!
- Если кресло-коляска самопроизвольно придет в движение либо произойдет отпуск тормозов, незамедлительно выключить кресло!
- Добавление электрических аксессуаров и других компонентов, а также модифицирование кресла-коляски могут сделать его восприимчивым к электромагнитным облучениям / помехам! Следует помнить, что не существует действительно надежных методов определения воздействия такого модифицирования на помехоустойчивость!
- Просьба обо всех случаях непреднамеренного движения кресла-коляски или отпуска электрических тормозов сообщать производителю!

2.4 Правила техники безопасности для режима самостоятельного движения / перемещения ассистентом

Опасность травмирования при опрокидывании кресла-коляски с электроприводом.

- Движение на подъемах и уклонах допускается только при условии соблюдения максимального безопасного угла.
- Перед движением на подъемах устанавливать спинку сиденья в вертикальное положение и/или регулируемый узел сиденья – в горизонтальное! Перед началом движения под уклон рекомендуется спинку сиденья и (если имеется) регулируемый узел сиденья слегка наклонить назад!
- На участках с уклоном вниз передвигаться со скоростью не более 2/3 от максимальной! Избегать внезапного торможения или ускорения на уклонах.
- Избегать движения на участках с неблагоприятными дорожными условиями (снег, гололед и т.д.), в особенности на подъемах и уклонах. Если этого не удастся избежать, двигаться на таких участках медленно и особенно осторожно.
- Ни в коем случае не пытаться преодолевать препятствия на подъеме или уклоне.
- Категорически запрещается подниматься или спускаться по лестнице на кресле-коляске с электроприводом!
- В случае преодоления препятствий учитывать максимальную допустимую высоту препятствия.
- Избегать переноса центра тяжести тела во время движения, а также резких перемещений рычага управления движением и резких изменений направления движения.



- Транспортировать в кресле только одного человека.
- Соблюдать максимальную полезную нагрузку и осевые нагрузки.
- Помнить о том, что изменение режима движения во время движения приводит к ускорению или торможению кресла-коляски.

Опасность поломки транспортного средства при неблагоприятных погодных условиях (напр., при сильном морозе) в уединенном месте.

- При неблагоприятных погодных условиях пользователям с сильно ограниченными двигательными функциями настоятельно НЕ рекомендуется выполнять поездки без сопроводительного лица.

Опасность травмирования при соскальзывании ноги с подножки во время движения и попадании ее под кресло-коляску.

- Перед началом любой поездки обязательно убедиться в том, что ноги находятся по центру опор, а опциональные съемные подножки надлежащим образом зафиксированы!

Опасность травмирования вследствие столкновения с окружающими предметами при движении в узких местах (дверные проемы, входы).

- Двигаться в узких местах на низшей передаче и с повышенным вниманием.

Для кресел-колясок с электроприводом, оборудованных регулируемыми под углом подножками: опасность травмирования людей и повреждения кресла-коляски при движении с поднятыми подножками.

- Во избежание неблагоприятного смещения центра тяжести кресла-коляски вперед (в особенности при движении в горной местности) и повреждения кресла-коляски регулируемые под углом подножки в обычном режиме движения должны быть всегда повернуты вниз.



ВНИМАНИЕ: Опасность опрокидывания! Колеса для защиты от опрокидывания (упорные) действуют только на прочном основании! Если кресло-коляска опирается на них на мягком основании, напр., на газоне, снегу или грязи, то они погружаются в грунт! Колеса теряют свою функцию, поэтому кресло-коляска с электроприводом может опрокинуться!

- Двигаться на мягком грунте предельно осторожно, особенно при поднятии в гору и спуске с горы! В таких условиях обращать особое внимание на стабильность положения кресла-коляски!

2.5 Указания по технике безопасности касательно внесения изменений в конструкцию кресла-коляски



Маркировка кресла-коляски знаком CE

Оценка соответствия / маркировка знаком CE выполнены согласно требованиям директивы 93/42 EWG / MPG и действуют только в отношении изделия в сборе.

В случае дооснащения кресла-коляски какими-либо компонентами или аксессуарами либо замены этих элементов маркировка знаком CE теряет силу, если компоненты и аксессуары не имеют допуск производителя для данного изделия.

В таком случае фирма, производившая замену/дооснащение несет ответственность за проведение процедуры оценки соответствия / маркировки знаком CE или за регистрацию кресла-коляски в качестве специального изделия.



ВНИМАНИЕ: Опасность травмирования людей и повреждения кресла-коляски при использовании не имеющих допуска компонентов и аксессуаров!

Сиденья, дополнительные монтажные узлы и аксессуары, не допущенные компанией Invacare® для использования с данным креслом-коляской, могут снизить его устойчивость и увеличить опасность опрокидывания!

- Использовать только сиденья, монтажные узлы и аксессуары, имеющие допуск компании Invacare® на использование с данным креслом-коляской!

Сиденья, не допущенные компанией Invacare® для использования с этим креслом-коляской, возможно, не отвечают требованиям действующих стандартов, могут повысить воспламеняемость кресла и увеличить опасность аллергических реакций кожи!

- Использовать только сиденья, имеющие допуск компании Invacare® на использование с данным креслом-коляской!

Электрические и электронные узлы, не допущенные компанией Invacare® для использования с этим креслом-каталкой, могут стать причиной возгорания или вызвать электромагнитные помехи!

- Использовать только электрические и электронные узлы, имеющие допуск компании Invacare® на использование с данным креслом-коляской!

Аккумуляторные батареи, не допущенные компанией Invacare® для использования с этим креслом-каталкой, могут вызвать химические ожоги!

- Использовать только аккумуляторные батареи, имеющие допуск компании Invacare® на использование с данным креслом-коляской!



ОСТОРОЖНО: Опасность травмирования людей и повреждения кресла-коляски при использовании не имеющих допуска спинок сиденья!

Опционально установленная спинка сиденья, не имеющая допуска компании Invacare® на использование с данным креслом-коляской, может привести к превышению допустимой нагрузки на заднюю рукоятку спинки и, как следствие, к повышению опасности травмирования пользователя и повреждения кресла-коляски!

- В отношении данного вопроса обращайтесь к своему торговому представителю компании Invacare®. Он проверит возможность безопасного использования спинки сиденья, например, путем анализа рисков, проведения расчетов, контроля прочности и т.д.

2.6 Правила техники безопасности для кресла-коляски с подъемником



ПРЕДУПРЕЖДЕНИЕ! Опасность защемления!

- Не допускать попадания предметов в область под поднятым сиденьем.

- Не допускать попадания рук, ног и других частей тела под поднятое сиденье. Это касается как пользователя, так и других лиц, в особенности детей.

- При отсутствии обзора области под сиденьем, напр., вследствие ограниченной подвижности, необходимо перед опусканием сиденья повернуться с креслом-коляской вокруг своей оси. Это позволит убедиться в отсутствии людей в опасной зоне.



ОСТОРОЖНО!

Опасность травмирования при опрокидывании кресла-коляски с электроприводом!

- Ни в коем случае не превышать максимальную полезную нагрузку (см. главу "Технические характеристики" начиная со страницы 165)!
- Избегать опасных ситуаций при движении с поднятым подъемником (напр., наезд на кромки бордюров, движение по крутым подъемам и уклонам и т.д.)!
- Ни в коем случае не наклоняться из сиденья при поднятом подъемнике!
- Не реже одного раза в месяц проверять модуль подъемника на предмет правильной работы функции снижения скорости при поднятом подъемнике (см. главу "Подъемник" начиная со страницы 71). При нарушении работы функции немедленно обратиться к торговому представителю!

Опасность вследствие нарушения функционирования модуля подъемника!

- Регулярно контролировать модуль подъемника на предмет наличия посторонних тел и видимых повреждений. Проверять плотность посадки электрических штекеров!



Важные сведения об ограничении скорости при поднятом подъемнике!

После перемещения подъемника выше определенной точки электроника управления движением значительно снижает скорость кресла-коляски с электроприводом. При активированном ограничении скорости режим движения служит только для выполнения незначительных перемещений кресла-коляски с электроприводом, но не для обычного движения! Для возобновления движения необходимо опустить подъемник настолько, чтобы ограничение скорости отключилось!

3 Основные элементы конструкции

1) Подголовник(опция)

2) Подлокотник

3) Приводное колесо

4) Рычаг для расцепления

двигателя (на рис. видна только правая сторона)

5) Пульт управления движением

6) Подножка



4 Расположение наклеек на кресле-коляске

1) Напоминание о необходимости снятия стола перед транспортировкой

2) Обозначение крепежных проушин впереди и сзади
Предупреждение о том, что кресло-коляску запрещается

использовать в качестве автомобильного сиденья

Напоминание о необходимости наличия головного упора при использовании кресла-коляски в качестве автомобильного сиденья

3) Наклейка с заводской табличкой в передней правой части шасси (имеется также в паспорте изделия)

4) Предупреждения пользователю подъемника (если имеется)

5) Обозначение положения рычага сцепления для режима самостоятельного движения и перемещения ассистентом (на рисунке видна только правая сторона)

6) Обозначение максимальной ширины, на которую может быть установлен подлокотник (только для стандартных сидений)



5 Посадка и высадка

5.1 Удаление подлокотников для облегчения посадки в кресло

Подлокотник, в зависимости от исполнения, крепится фиксирующим штифтом или фиксирующим винтом. В случае посадки пользователя со стороны, с которой находится пульт управления движением, существует возможность отсоединения кабеля от пульта (не для всех исполнений).

5.2 Стандартное сиденье (Standard)

Снятие подлокотника:

- В зависимости от исполнения пульта управления движением кабель (1) можно отсоединить от пульта.
- Отвернуть винт с барашковой головкой (2).
- Извлечь боковую часть из крепления



Посадка:

- Установить кресло-коляску как можно ближе рядом с собой. При необходимости это должно быть сделано сопровождающим лицом.
- Выключить кресло-коляску.
- Затянуть ручной тормоз кресла-коляски (если имеется).
- Снять боковую часть или повернуть ее вверх.
- Пересесть на кресло-коляску.



Высадка:

- Установить кресло-коляску как можно ближе к сиденью, на которое необходимо пересесть.
- Выключить кресло-коляску.
- Затянуть ручной тормоз кресла-коляски (если имеется).
- Снять боковую часть или повернуть ее вверх.
- Пересесть на новое сиденье.



УКАЗАНИЕ

Если физической силы недостаточно для самостоятельного пересаживания, следует обязательно воспользоваться помощью окружающих. По возможности использовать доску для пересаживания.

6 Движение



УКАЗАНИЕ

Максимальная полезная нагрузка, приведенная в технических характеристиках, указывает лишь массу, на которую в общей сложности рассчитана система. Соблюдение полезной нагрузки не означает, что человека с такой массой тела можно без ограничений усаживать в кресло-коляску. Здесь необходимо учитывать пропорции тела, например, рост, распределение веса, охват талии, охват ног и голеней, а также глубину сиденья. Эти факторы оказывают значительное влияние на такие ходовые характеристики, как устойчивость от опрокидывания и тяговое усилие. Особое внимание следует уделять соблюдению допустимых осевых нагрузок! При необходимости может потребоваться регулировка механизма сиденья!

6.1 Перед первой поездкой...

Перед началом первой поездки необходимо ознакомиться с правилами управления креслом-коляской и имеющимися на нем элементами управления. Не торопясь опробуйте все функции.



УКАЗАНИЕ

При наличии привязного ремня его необходимо надлежащим образом отрегулировать и использовать при каждой поездке.

Удобная посадка = безопасное передвижение

Перед началом каждой поездки проконтролировать следующее:

- Все элементы управления легко доступны.
- Уровня заряда аккумуляторных батарей достаточно для предусмотренного пути движения.
- Привязной ремень (если имеется) находится в безупречном состоянии.
- Зеркало заднего вида (если имеется) установлено таким образом, что пользователь в любой момент может посмотреть назад, не наклоняясь вперед и не изменяя своего положения каким-либо иным образом.

6.2 Постановка на стоянку и парковка

При постановке кресла-коляски на парковку, в том числе на длительное время:

- Выключить электропитание (кнопка ВКЛ./ВЫКЛ.)

6.3 Преодоление препятствий

6.3.1 Максимальная высота препятствия.

6.3.2 Правила техники безопасности при въезде на препятствия



ВНИМАНИЕ: Опасность опрокидывания!

- Ни в коем случае не преодолевать препятствия в диагональном направлении!
- Перед заездом на препятствие установить спинку сиденья в вертикальное положение!



ОСТОРОЖНО: Опасность выпадения из кресла-коляски и повреждения кресла (напр., в виде поломки вилок передних колес)!

- Ни в коем случае не преодолевать препятствия, высота которых превышает максимально допустимую.
- Если Вы не уверены в том, что сможете преодолеть препятствие, постарайтесь найти объездной путь.

6.3.3 Правила преодоления препятствий Въезд

- Подъезжать к препятствию или бордюру под прямым углом, фронтально и медленно.
- В зависимости от типа кресла-коляски остановиться в одной из следующих позиций:
 - Для кресла-коляски с центральным приводом: в 5 - 10 см перед препятствием.
 - Для кресла-коляски с любым другим приводом: в 30 - 50 см перед препятствием.
- Проверить положение передних колес. Они должны располагаться в направлении движения под прямым углом к препятствию!
- Медленно начать движение и поддерживать скорость на постоянном уровне до завершения преодоления препятствия задними колесами.

Правильно

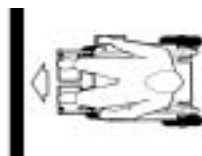

Неправильно



Съезд

Порядок съезда с препятствия такой же, как и при въезде, с той лишь разницей, что перед съездом не требуется останавливаться.

- Очень медленно съехать с препятствия.

6.4 Подъемы и уклоны

Информацию о максимальном безопасном угле наклона можно найти в главе



ВНИМАНИЕ: Опасность опрокидывания!

- На участках с уклоном вниз передвигаться со скоростью не более 2/3 от максимальной! Во время движения под уклон избегать резких маневров, как, например, резкое торможение или ускорение!
- Перед движением на подъемах устанавливать спинку сиденья в вертикальное положение и/или регулируемый узел сиденья – в горизонтальное! Перед началом движения под уклон рекомендуется спинку сиденья и (если имеется) регулируемый узел сиденья слегка наклонить назад!
- При наличии подъемника установить его в крайнее нижнее положение перед началом движения по склону вверх или вниз!
- Избегать движения на уклонах и подъемах с неблагоприятными дорожными условиями (влага, грязь, гололед)!
- По возможности не сходить с кресла на уклонах или подъемах!
- Строго следовать траектории пути движения! Не перемещаться зигзагами!
- Ни в коем случае не разворачиваться на уклонах и подъемах!



На уклоне тормозной путь всегда длиннее, чем на ровном участке пути!

- Не допускать движения на уклонах с углом, превышающим максимально допустимый

6.5 Участие в дорожном движении

Если Вы хотите передвигаться на кресле-коляске по дорогам общего пользования и национальное законодательство требует наличия освещения, то кресло-коляска должно быть оборудовано соответствующей системой освещения.

При возникновении вопросов обращайтесь к своему торговому представителю компании Invascare®.

7 Передвижение при помощи ассистента

Двигатели кресла-коляски оборудованы тормозами, не допускающими неконтролируемого движения кресла при отключенном пульте управления движением. Для перемещения кресла-коляски вручную свободным ходом необходимо отключить эти тормоза.



УКАЗАНИЕ:

Перемещение кресла-коляски вручную может потребовать более высокой физической силы, чем ожидается (более 100 Н). В то же время, необходимое усилие отвечает требованиям стандарта ISO 7176-14:2008.

7.1 Отключение сцепления



ВНИМАНИЕ! Опасность вследствие неконтролируемого движения кресла-коляски!

• В состоянии, при котором двигатели отсоединены от привода (режим перемещения свободным ходом с ассистентом) тормоза двигателей не действуют! При отключении кресла-коляски рычаг сцепления должен быть обязательно установлен в положение "Движение от привода" (тормоза двигателей включены)!

УКАЗАНИЕ:

Отключение сцепления двигателей с приводом должно производиться только сопровождающим лицом, но не самим пользователем!

Этим гарантируется то, что сцепление двигателей с приводом будет отключаться только

при условии, что сопровождающее лицо сможет зафиксировать кресло-коляску от непреднамеренного движения.

Рычаги для отключения сцепления электродвигателей с приводом расположены на обоих двигателях.

Отключение сцепления двигателя с приводом:

- Выключить пульт управления движением.
- Рычаг сцепления (1) отжать вниз. Двигатель и привод разъединены.

Включение сцепления двигателя с приводом:

- Потянуть рычаг сцепления (1) вверх.

Двигатель и привод соединены.

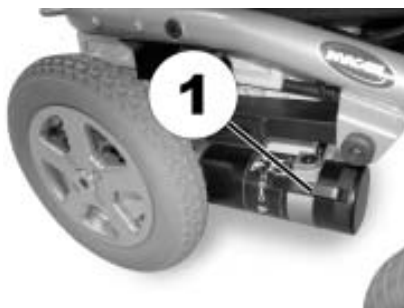

8 Пульты управления

Электрическое кресло-коляска может оборудоваться различными пультами управления движением. Сведения о функционировании пультов и правилах обращения с ними приводятся в соответствующих отдельных инструкциях по эксплуатации, прилагаемых к креслу-коляске.

8.1 Расположение органов управления.

Лицевая сторона

1. Индикатор зарядки аккумуляторных батарей (АБ)
2. Индикатор "батарея разряжена"
3. Уменьшение скорости
4. Звуковой сигнал
5. Сенсор освещения
6. Индикатор опции электр. регулировки синенья
7. Выбор опции электр. регулировки синенья (при наличии).
8. Идикатор переключения управления на доп. пульт управления для сопровождающего лица
9. ВКЛ/ОТКЛ питания
- 10.Индикатор "батарея заряжена"
- 11.Увеличение скорости
- 12.Индикатор скорости
- 13.Индикатор иммобилайзера
- 14.Выбор опции электр. регулировки синенья (при наличии)
15. Индикатор неисправности
16. Джойстик

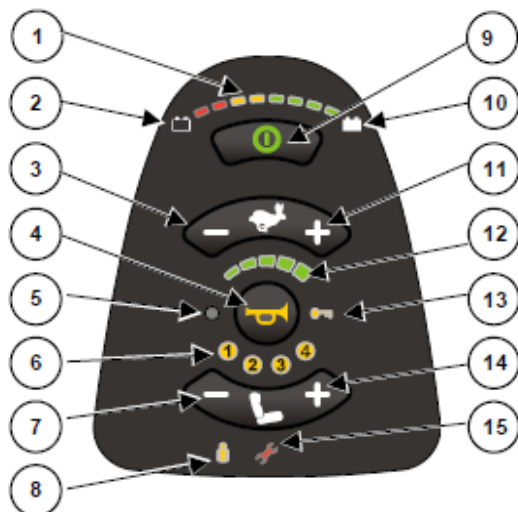

Разъем для зарядного устройства и программирования

1. Комбинированный разъем для зарядного устройства и программирования

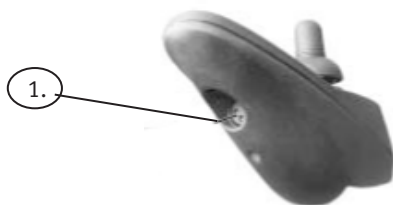

8.2 Использование пульта управления.

- Включите питание ВКЛ/ОТКЛ(ON/OFF).

Дисплеи пульта загорятся.

- Установите желаемую скорость !



ВНИМАНИЕ! В кресле-коляске предусмотрены настройки электронных функций в соответствии с особенностями пользователя!

Однако, любые **САМОСТОЯТЕЛЬНЫЕ** изменения в программах управления могут ухудшить потребительские свойства изделия!

Изменение программных установок должно выполняться только представителями сервисного центра или под их контролем.

При выполнении **САМОСТОЯТЕЛЬНЫХ** регулировок и настроек электронного оборудования, гарантийные обязательства снимаются с представителя компании Invascare!

ПРИМЕЧАНИЕ!

Может ли случиться так, что после включения питания кресло не поедет?

Если это случилось, необходимо проверить, не включено ли противоугонное устройство, а также проверить уровень заряда АБ.

1.



Когда загораются все светодиодные лампочки – полный уровень заряда АБ!

Перед следующей поездкой - зарядите АБ!

Загораются только красные лампочки - очень низкий уровень заряда АБ!

Зарядите АБ как можно скорее!

Загорается только одна красная лампочка - АБ работают на резерве.

Зарядите немедленно!

Дисплей уровня зарядки аккумуляторных батарей (АБ)



8.3 Защита против полной разрядки.

Через некоторое время после включения резерва, электронная система автоматически отключит питание и кресло-коляска остановится. Полная разрядка АБ значительно сокращает срок их службы.

СЛЕДУЕТ ПОМНИТЬ, что через некоторое время после включения резервного питания, электронная система автоматически отключит электродвигатели и кресло-коляска остановится. Спустя несколько минут, АБ смогут набрать некоторое количество заряда, достаточного для автоматического включения электронной системы. После этого кресло-коляска сможет проехать короткое расстояние и снова отключиться. Если повторять такие короткие поездки несколько раз, аккумуляторные батареи могут выйти из строя!

По возможности, не допускайте полной разрядки АБ.

8.4 Регулировка скорости движения.

Электронная система кресла-коляски имеет возможность регулировки максимальной скорости движения с учетом потребностей пользователя. Текущая установка максимальной скорости выводится на спидометр.

Скорость можно отрегулировать с помощью кнопки (1) «Уменьшить скорость» - символ -) или кнопки (2) «Увеличить скорость» - символ +).



8.5 Индикатор скорости

Светодиодный спидометр имеет 5 делений, обозначающих текущую скорость в процентном соотношении к максимальной: 20%, 40%, 60%, 80% и 100%.

| | |
|--|---|
|  | 20% |
|  | 40% |
|  | 60% |
|  | 80% |
|  | 100% |
|  | Индикатор переключения управления на доп. пульт управления для сопровождающего лица |

8.6 Включение/отключение противоугонного устройства.

• Нажмите и удерживайте кнопку (1) «ВКЛ/ОТКЛ» (ON/OFF) в течение 4 сек. до звукового сигнала.



Противоугонное устройство включено.

После этого загорится индикатор



• Чтобы отключить противоугонное устройство, нажмите кнопку питания (1) «ВКЛ/ОТКЛ» (ON/OFF). Лампочки дисплея индикации заряда АБ загорятся и погаснут одна за другой слева направо.

• В это время нажмите кнопку «Звукового сигнала» (2) два раза. После чего противоугонное устройство отключается.



8.7 Устройство джойстика.

Джойстик расположен в передней части корпуса и обеспечивает плавное управление при движении во всех направлениях на 360 градусов. Кресло-коляска движется точно в направлении нажатия на джойстик.

ПРИМЕЧАНИЕ!

Управление джойстиком происходит пропорционально, т.е., чем дальше джойстик отжимается от нейтральной позиции, тем выше скорость кресла-коляски.

Для остановки кресла-коляски просто отпустите джойстик. Для обеспечения легкости в управлении кресло-коляска имеет автоматический компенсатор скорости и направления. Для начинающих пользователей рекомендуется выбирать медленный скоростной режим и двигаться как можно медленнее плавным нажатием на джойстик. Это позволяет понять, как полностью использовать потенциал пропорционального управления и концепцию плавного движения и остановки.

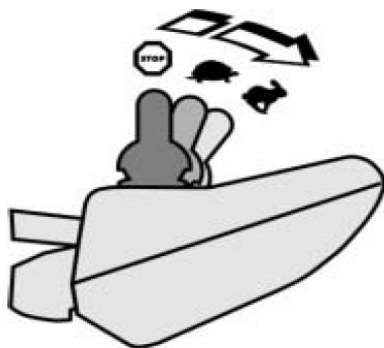
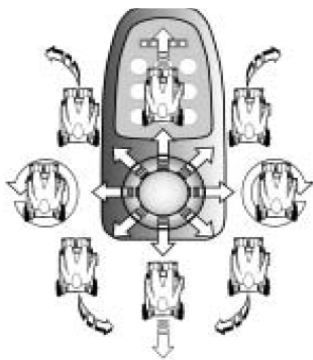

8.8 Индикатор зарядки аккумуляторных батарей (АБ)

Индикаторы заряда АБ показывают состояние заряда АБ и/или выводят возможные неисправности.



ВНИМАНИЕ!

Необходимо заряжать АБ перед каждой длительной поездкой!

Обратите внимание, что значение максимального пробега без подзарядки и уровень заряда АБ могут меняться в зависимости от температуры окружающей среды, состояния АБ, скорости управления, состояния дорожного покрытия и т.д.



ВНИМАНИЕ!



Полная разрядка АБ отрицательно влияет на срок эксплуатации и состояние АБ.

Если кресло-коляска не будет использоваться на протяжении длительного срока, необходимо регулярно заряжать АБ.

| Индикация | Значение |
|-----------|---|
| | Все индикаторы мигают! Очень высокий уровень АБ! Будьте осторожны при скупске со уклонов и включите систему освещения(при наличии)! |
| | Все индикаторы загорелись. Максимальный уровень АБ. |
| | Желтые и красные индикаторы загорелись:сократите длительность пути и зарядите АБ |
| | Красные индикаторы загораются(мигают): Оченьб низкий уровень АБ.Зарядите АБ. |
| | Мигает один красный индикатор и раздается звуковой сигнал:АБ работает на остаточном заряде. НЕМЕДЛЕННО ЗАРЯДИТЕ АБ. |
| | Все индикаторы загораются слева направо: ограничения управления! |
| | Все индикаторы загораются слева направо. После этого выводится уровень заряда АБ: Подключено зарядное устройство |
| | Все индикаторы загораются слева направо и загорается индикатор неисправности. (См. таблицу диагностики неисправностей) |

8.9 Индикатор неисправности

Индикатор неисправности помогает распознать возникшую неисправность .

| Индикация | Значение |
|--|---|
|  +  | Загорается индикатор неисправности и индикатор скорости: неисправность пульта управления! Обратитесь в сервисный центр! |
|  | Загорается индикатор неисправности! Пожалуйста, подсчитайте количество индикаций! |

При выявлении неисправности , загорается индикатор  .
Пожалуйста, подсчитайте, количество индикаций.

| Кол-во индикаций | Неисправность | Значение |
|------------------|--------------------------------|---|
| 1 | Пульт управления | Ошибка связи между пультом управления и контрольным блоком Включите и выключите питание или обратитесь в сервисный центр. |
| 2 | Пульт управления не отвечает | Кресло-коляска замедляет ход. Проверьте соединительные кабели АБ на наличие короткого замыкания и другие соединительные кабели Свяжитесь с сервисным центром |
| 3/4 | Моторы | Кабели моторов отсоединены или короткое замыкание в соединительных кабелях моторов. Прокрутите приводные колеса. Выключите и включите питание. Свяжитесь с сервисным центром |
| 5/6 | Парковочные тормоза(сцепление) | Сцепление двигателей отключено или соединительные кабели отсоединились от контрольного блока. Включите сцепление двигателей, проверьте соединительные кабели.. Выключите и включите питание. Свяжитесь с сервисным центром |

| Кол-во индикаций | Неисправность | Значение |
|------------------|--------------------------|--|
| 7 | Заряд батарей | Низкий уровень заряда батарей, батареи полностью разряжены или повреждены. Проверьте соединительные кабели или зарядите аккумуляторные батареи. Свяжитесь с сервисным центром |
| 8 | Заряд батарей | Очень высокий уровень заряда батарей. Ошибка также может возникнуть при съезде с уклонов или остановке на уклонах или при разрядке батарей. Свяжитесь с сервисным центром |
| 9/10 | Кабель пульта управления | Свяжитесь с сервисным центром |
| 11 | Моторы | Перегрузка моторов Выключите питание и дайте двигателям остыть. Свяжитесь с сервисным центром |
| 12 | Пульт управления | Неисправность пульта управления или контрольного блока. Свяжитесь с сервисным центром |

9 Адаптация кресла-коляски к положению пользователя при сидении



ВНИМАНИЕ: Повреждение кресла-коляски и опасность несчастного случая! Наличие различных комбинаций регулировок и выполнение соответствующих индивидуальных настроек может привести к столкновению между деталями кресла-коляски!

• Кресло-коляска оборудовано индивидуальной многофункциональной системой сиденья, включающей в себя регулируемые подножки, подлокотники, головной упор и прочие опции. Эти возможности регулировки и опции описываются в последующих главах. Они предназначены для индивидуальной адаптации кресла к физическим потребностям и картине болезни пользователя. При изменении регулировок системы и функций сиденья не допускать столкновения деталей и узлов кресла-коляски друг с другом.



Указание

Первая регулировка системы сиденья должна выполняться квалифицированным специалистом. Проведение регулировки пользователем допускается только после прохождения пользователем инструктажа у соответствующего специалиста.

9.1 Возможности регулировки подлокотников и пульта управления



ВНИМАНИЕ: Если после изменения положения пульта управления затянуты не все крепежные винты, возникает опасность смещения пульта в заднем направлении при столкновении с препятствием (напр., с дверной рамой или кромкой стола)! При этом рычаг управления движением может заклинить в области подлокотника, что приведет к неконтролируемому движению кресла-коляски вперед! Опасность травмирования пользователя и других лиц в непосредственном окружении!

• После изменения положения пульта управления движением обязательно затянуть все крепежные винты!

• При возникновении описанной выше опасной ситуации немедленно отключить кресло-коляску с пульта управления движением!

9.1.1 Адаптация положения пульта управления движением к длине рук пользователя

На фотографии показан подлокотник сиденья с несъемной обивкой. Прочие подлокотники имеют аналогичную конструкцию.

- Ослабьте барашковый винт (1).
- Перемещая пульт управления вперед или назад, установите его в требуемое горизонтальное положение.
- Вновь затяните винт.



9.1.2 Регулировка высоты подлокотников

9.1.2.1 Стандартное сиденье

- Отвернуть винт с барашковой головкой (1).
- Установить подлокотник на нужную высоту.
- Затянуть винт с барашковой головкой.

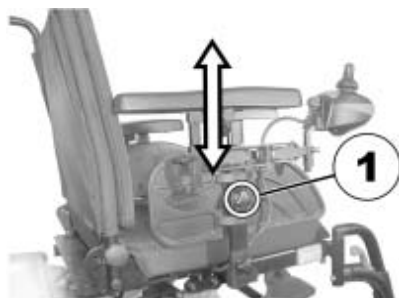

9.1.3 Регулировка ширины подлокотников

9.1.3.1 Стандартное сиденье

ПРЕДУПРЕЖДЕНИЕ! Значительная опасность травмирования при выпадении подлокотника из трубчатого держателя после установки подлокотника на ширину, превышающую допустимое значение!

STOP

- В области регулировки ширины размещены небольшие наклейки с маркировками и словом "STOP"! Подлокотник категорически запрещается выдвигать дальше точки, в которой еще полностью виднеется слово "STOP"!
- После изменения регулировок обязательно крепко затягивать крепежные винты!

Условия:

- Ключ под внутренний шестигранник размера 8 мм
- Выполнение регулировки
- Отвернуть винт (1).
- Установить подлокотник в нужное положение.
- Затянуть винт.
- Повторить процесс для второго подлокотника.

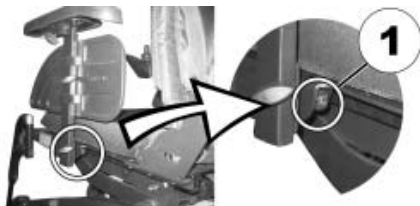

9.2 Регулировка угла наклона сидения



ВНИМАНИЕ! Любое изменение угла наклона сиденья или его спинки приводит к изменению геометрии кресла-коляски и влияет на динамическую устойчивость от опрокидывания!

9.2.1 Ручная регулировка посредством стержня

Угол наклона сиденья регулируется при помощи шпинделя, расположенного в передней части кресла-коляски под рамой сиденья.

При регулировке угла наклона сиденья не следует полностью выкручивать резьбовой шток из шпинделя. В шпинделе всегда должен оставаться как минимум 1 см длины штока.



Указание

Угол наклона сиденья проще регулировать при отсутствии пользователя в сиденье.

На рисунке справа показано положение ходового винта (1) для ручной регулировки угла наклона сиденья.



9.3 Регулировка спинки

ВНИМАНИЕ! Любое изменение угла наклона сиденья или его спинки приводит к изменению геометрии кресла-коляски и влияет на динамическую устойчивость от опрокидывания!

9.3.1 Регулировка спинки (сидение Standard)

9.3.1.2 Ручная регулировка посредством перфорированной панели с пазами

- Потяните назад ремень (1). Штифты-фиксаторы (2, на рисунке видна только правая сторона) выйдут из отверстий. Теперь можно изменить положение спинки.
- Установите спинку в требуемое положение.
- Отпустите ремень. Штифты-фиксаторы вновь войдут в отверстия.

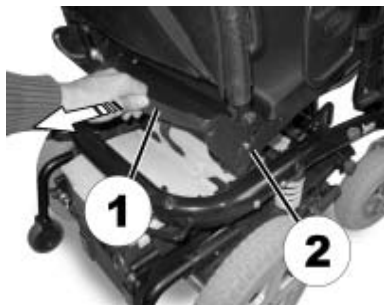

9.3.2 Регулировка положения подушки спинки сиденья

- Для получения доступа к установочным лентам снять подушку спинки сиденья (закреплена застежками с липучками) в направлении вверх.



- Надлежащим образом установить натяжение отдельных лент.
- Установить подушку спинки сиденья на прежнее место.



9.4 Ремень безопасности

Привязной ремень является опцией и может быть смонтирован на кресле-коляске при сборке на заводе-производителе, а также дополнительно установлен на кресле специалистами торгового представителя. Если кресло-коляска оснащено привязным ремнем, то вся необходимая информация о регулировке и использовании ремня предоставляется торговым представителем.

Привязной ремень служит для поддержания оптимального сидячего положения пользователя кресла-коляски. Правильное использование привязного ремня помогает пользователю надежно и удобно располагаться в кресле-коляске. Особенно это касается пользователей, страдающих нарушением равновесия в сидячем положении.

Указание Мы рекомендуем при каждом использовании креслом-коляской по возможности использовать привязной ремень. Натяжение ремня должно быть достаточным для того, чтобы обеспечивать удобное сидение и соблюдение правильного положения тела.

9.4.1 Типы ремней безопасности

Кресло-коляска, поставляемое с завода-производителя, может быть оснащено привязным ремнем. Если Ваше кресло-коляска оснащено привязным ремнем сторонних производителей, убедитесь в том, к креслу-коляске прилагается соответствующая документация производителя с информацией о регулировке и использовании ремня.

Ремень регулируется с обеих сторон. Благодаря этому замок ремня всегда располагается по центру.



9.4.2 Правильная регулировка ремня безопасности

- Убедитесь, что Вы правильно сидите, т.е. глубоко в сиденье, прижавшись к спинке коляски, что Ваш таз выровнен и расположен, по возможности, симметрично, что Вы не наклонены вперед или назад и не сидите на краю сидения.
- Расположите привязной ремень так, чтобы тазобедренный сустав прощупывался над ним.
- Отрегулируйте длину ремня указанными выше способами. Ремень должен быть отрегулирован таким образом, чтобы между ремнем и Вашим туловищем можно было просунуть ладонь.
- Замок ремня должен, по возможности, располагаться по центру. Для этого длину ремня следует регулировать по обеим сторонам.
- Ежедневно осматривайте ремень, чтобы удостовериться в его безупречном состоянии, отсутствии у него повреждений или износа, а также в его правильном креплении на инвалидной коляске. Если ремень зафиксирован винтовым соединением, убедитесь, что

винты не ослаблены и надежно закручены. Дополнительная информация по уходу за ремнями приведена в сервисном руководстве, предоставляемом Invacare®.

10 Регулировка опор для ног и подножек

10.1 Стандартные подножки, зафиксированные под углом 80°

10.1.2 Откидывание наружу и/или удаление подножки

Малый рычаг деблокирования расположен в верхней части подножки (1). После деблокирования подножки ее можно повернуть внутрь или наружу, а также полностью снять для обеспечения посадки пользователя.



- Повернуть рычаг деблокирования внутрь или наружу. Подножка деблокирована.
- Повернуть подножку внутрь или наружу.
- Для снятия подножки просто потянуть ее вверх.



10.1.3 Регулировка длины



Условия:

- Ключ под внутренний шестигранник размера 5 мм
- При помощи ключа под внутренний шестигранник открутить винт (1), но полностью не выворачивать.
- Установить подножку на нужную длину.
- Затянуть винт.



11 Электрическая система

11.1 Защита электроники управления движением

Электроника управления движением кресла-коляски имеет защиту от перегрузки. Когда электродвигатели привода работают при значительной нагрузке в течение продолжительного времени (например, во время преодоления крутого и затяжного подъема, особенно при высокой температуре окружающего воздуха), электронная система может перегреться. В этом случае система управления постепенно снижает мощность привода кресла-коляски вплоть до полной остановки. На дисплее статуса при этом отображается соответствующий мигающий код (см. инструкцию по эксплуатации пульта управления движением). Для удаления сообщения об ошибке и запуска электроники необходимо выключить и снова включить электронику управления движением. Надлежащее охлаждение электроники и повышение мощности привода до первоначальной занимает около пяти минут.

Если колеса кресла-коляски уперлись в непреодолимое препятствие (например, бордюры или схожий предмет) и пользователь пытается преодолеть это препятствие в течение 20 секунд, электроника автоматически отключает привод, чтобы предупредить повреждение электродвигателей. На дисплее статуса при этом отображается соответствующий мигающий код (см. инструкцию по эксплуатации пульта управления движением). Для удаления сообщения об ошибке и запуска электроники необходимо выключить и снова включить электронную систему управления.



УКАЗАНИЕ

Неисправный главный предохранитель разрешается заменять только после проверки всей электрической системы. Замена должна осуществляться специалистами торгового представителя Invacare®.

11.2 Аккумуляторные батареи

Питание на электрооборудование и электронику кресла-коляски подается от двух аккумуляторных батарей напряжением 12 В каждая. Аккумуляторные батареи не нуждаются в техническом обслуживании, за исключением того, что их нужно регулярно подзаряжать. Ниже приведена информация касательно подзарядки, эксплуатации, транспортировки, хранения, ухода и использования аккумуляторных батарей.

11.2.1 Зарядка аккумуляторных батарей

11.2.1.1 Общая информация

Перед первым использованием новых аккумуляторных батарей, их необходимо зарядить до полной зарядки. Новые батареи достигают их полной производительности после 10 – 20 циклов зарядки. Это необходимо для полного активирования аккумуляторной батареи для максимальной производительности и долгого срока службы. Гелевые аккумуляторы не имеют эффекта памяти как у NiCd никель-кадмиевых аккумуляторных батарей.

11.2.1.2 Общие указания по зарядке

Следуйте нижеприведенным указаниям для надежной эксплуатации и долговечности батарей:

- Заряжайте батареи за 12 часов до первого использования.
- Мы рекомендуем заряжать батареи ежедневно после каждой полной или частичной разрядки, а также оставлять батареи для зарядки на ночь. В зависимости от степени разрядки батарей длительность полной зарядки может составлять до 12 час.

- Если индикатор состояния батареи достигает зоны красного светодиода, то зарядите батарею в течении минимум 16 час, независимо от индикации, показывающей, что батарея заряжена полностью!
- Постарайтесь раз в неделю произвести 24-часовую подзарядку для того, чтобы убедиться, то обе батареи полностью заряжены.
- Не используйте батареи в состоянии слабой зарядки. Регулярно подзаряжайте батареи!
- Не производите подзарядку батарей при экстремальной температуре. Не рекомендуется производить подзарядку при температурах выше 30 °C и ниже 10 °C.
- Пожалуйста, всегда используйте зарядные устройства класса 2. Данные устройства можно оставить для подзарядки без присмотра. Все зарядные устройства, поставленное компанией Invacare® в комплекте с креслом-коляской выполняют данное требование.
- Вы не можете перезарядить батареи при использовании зарядного устройства, поставленного в комплекте с Вашей креслом-коляской или зарядного устройства, рекомендуемого Invacare®.
- Защищайте зарядное устройство от прямого солнечного воздействия и источников тепла, таких как нагревательные устройства. При перегреве зарядного устройства происходит сокращение зарядного тока и замедление процесса зарядки.

11.2.1.3 Зарядка аккумуляторных батарей

Расположение гнезда для зарядки, а также прочие указания по подзарядке батарей Вы можете найти в руководствах по эксплуатации Вашего пульта управления и зарядного устройства.

ВНИМАНИЕ:

При подключении зарядного устройства, которое не входит в перечень рекомендуемых Изготовителем, существует опасность взрыва и полного разрушения батарей!

- Всегда используйте зарядное устройство, поставляемое в комплекте с Вашей креслом-коляской или же зарядное устройство, рекомендуемое компанией Invacare®
- Опасность травмирования в результате короткого замыкания и разрушения зарядного устройства, в случае если зарядное устройство намокло!

- Защищайте зарядное устройство от влаги!

Опасность травмирования в результате короткого замыкания и поражения током, если зарядное устройство было повреждено!

- Не используйте зарядное устройство, если оно упало или повреждено!

Опасность травмирования в результате поражения током и опасность полного разрушения батарей!

- НИКОГДА не пытайтесь зарядить батареи с помощью соединения кабеля напрямую с полюсными выводами аккумуляторной батареи.

Опасность возгорания и травмирования в результате поражения током при использовании поврежденного удлинительного кабеля!

- Используйте удлинительный кабель только в случае крайней необходимости! Если Вам необходимо использовать удлинитель, предварительно убедитесь в его исправности!

Опасность травмирования при использовании кресла-коляски во время зарядки!

- НЕ ПЫТАЙТЕСЬ одновременно заряжать батареи и использовать кресло-коляску.
- НЕ САДИТЕСЬ в кресло-коляску во время зарядки батарей.
- Выключите электрическую кресло-коляску.

- Подсоедините зарядное устройство к гнезду зарядки.

- Подсоедините зарядное устройство к электросети.

11.2.1.4 Отсоединение батарей после зарядки

- После подзарядки отсоедините зарядное устройство от сети, а затем отсоедините штекерное соединение от пульта управления.

11.2.2 Хранение и уход

Следуйте нижеприведенным указаниям для обеспечения надежности и долговечности батарей:

- Храните батареи полностью заряженными.

- Не храните батареи долгое время в состоянии с низкой подзарядкой. Зарядите разряженную батарею как можно скорее.

- В случае, если Вы не пользуетесь Вашим электрическим креслом-коляской долгое время (т.е. более 2 недель), то батарею нужно заряжать минимум 1 раз в месяц для того, чтобы обеспечить сохранение полной зарядки, а также перед возобновлением использования.

- Избегайте слишком высоких и слишком низких температур при хранении.

Мы рекомендуем хранение батарей при температуре 15 °С.

- Гелевые батареи не требуют теххода. Все проблемы, связанные с работой батарей могут быть устранены специально обученным специалистом по электромобилем.

11.2.3 Указания по использованию батарей



ОСТОРОЖНО! Риск поломки батарей.

- Избегайте глубокой разрядки и никогда не разряжайте батареи полностью.

- Соблюдайте индикацию зарядки! Зарядите батарею в любом случае, если индикатор зарядки показывает низкий уровень заряда.

Скорость разрядки аккумуляторных батарей зависит от многих факторов, таких как температура окружающего воздуха, качество дорожного покрытия, давление в шинах колес, вес пользователя, характер движения, интенсивность использования приборов освещения, и т.п.

- Старайтесь всегда заряжать батареи до того, как была достигнута зона красного светодиода.

Последние 3 светодиода (два красных и один оранжевый) означают остаточную мощность в размере 15 %.

- Езда с мигающими красными светодиодами означает огромную нагрузку на батарею. Этого следует по возможности избегать!

- Если мигает только красный светодиод, то активирована защита от глубокой разрядки. Скорость и ускорение сокращены. Данная защита позволяет Вам медленно привести в движение электрическую кресло-коляску в случае опасной ситуации, прежде чем произойдет отключение электроники. Это глубокая разрядка и этого следует избегать.

- Обратите внимание, что при температуре ниже 20 °С имеющаяся мощность батарей начинает падать. Например, при -10 °С мощность снижается до 50 % от имеющейся мощности батареи.

- Во избежании поломки батареи никогда не допускайте того, чтобы батарея полностью разрядилась. Не ездите с разряженными батареями без особой необходимости, так как это влечет за собой износ батарей и сокращение их срока службы.

- Чем раньше Вы зарядите батареи, тем дольше продержится из заряд.
- Степень разрядки влияет на срок службы. Чем интенсивнее эксплуатируется батарея, тем короче срок её службы.

Примеры:

- Глубокая разрядка означает ту же нагрузку, что и 6 нормальных циклов (зелено/оранжевый индикатор ВЫКЛ).
- Срок службы батареи составляет примерно циклов при 80 % разрядке (первые 7 светодиодов ВЫКЛ), или примерно 3000 циклов при 10 % разрядке (один светодиод ВЫКЛ).



УКАЗАНИЕ:

Количество светодиодов может вариироваться в зависимости от типа пульта управления.

- При нормальном использовании батарея должна быть разряжена раз в месяц до такой степени, пока не выключаться все зеленые и оранжевые светодиоды. Это должно произойти в течение одного дня. После этого необходима 16-часовая зарядка для восстановления.

11.2.4 Транспортировка батарей

Батареи, поставленные в комплекте с Вашим креслом-коляской не являются опасным грузом. Эта классификация базируется на основании различных международных предписаний об опасных грузах, таких как например DOT, ICAO, IATA und IMDG.

Аккумуляторные батареи подлежат перевозкам автомобильным, железнодорожным или воздушным транспортом без ограничений. Однако некоторые компании-перевозчики применяют свои стандарты и накладывают некоторые ограничения или запреты при транспортировке такого груза. Поэтому перед перевозкой аккумуляторов в каждом конкретном случае лучше проконсультироваться с представителем перевозчика.

11.2.5 Обращение с батареями

11.2.5.1 Общие указания по обращению с батареями

- Никогда не комбинируйте различные марки или виды батарей. Никогда не используете батареи, имеющие различную дату выпуска.
- Никогда не комбинируйте гелевые батареи с AGM-батареями.
- Ваши батареи должны встраиваться только специально обученным для этого специалистом, который имеет специальное образование и нужный инструмент для правильного и безопасного выполнения работ.

11.2.5.2 Памятка для обращения с неисправным аккумулятором



ВНИМАНИЕ:

Получение химических ожогов при вытекании электролита из поврежденных аккумуляторных батарей!

- Загрязненную, пропитанную электролитом одежду немедленно снять!

В случае контакта с кожей:

- Немедленно промыть кожу большим количеством воды!

После контакта с глазами:

- Незамедлительно промыть глаза в течение нескольких минут под проточной водой; обратиться к врачу!
- При работах с поврежденными аккумуляторными батареями пользоваться подходящей защитной одеждой.
- Поврежденные батареи сразу после демонтажа помещать на хранение в подходящие кислотоустойчивые контейнеры.

- Транспортировать поврежденные аккумуляторные батареи только в подходящих кислотоустойчивых контейнерах.
- Все предметы, загрязненные вытекшим электролитом, промыть большим количеством воды.

Правильная утилизация отработанных и поврежденных аккумуляторных батарей
Отработанные и поврежденные аккумуляторные батареи можно передать для утилизации в ответственный магазин медтехники или в компанию Invascare®.

12 Технический уход

Понятие "Профилактическое обслуживание" распространяется на любые действия, способствующие сохранению хорошего состояния кресла-коляски и обеспечению его способности к движению. Профилактическое обслуживание включает в себя ежедневные работы по очистке, инспекции, ремонтные работы и капитальный ремонт.



УКАЗАНИЕ

Для обеспечения безопасности движения и функциональной исправности необходимо один раз в год передавать кресло-коляску с электроприводом на проверку авторизованному торговому представителю Invascare®.

12.1 Чистка кресла-коляски

При очистке кресла-коляски с электроприводом соблюдать следующие правила:

- Использовать только влажную матерчатую салфетку и не агрессивное чистящее средство.
- Не использовать для очистки абразивные чистящие средства.
- Не допускать прямого контакта электронных узлов и деталей с водой.
- Не использовать аппараты очистки высоким давлением.

Дезинфекция

Допускается проводить дезинфекцию (распылением или прямым нанесением) с использованием проверенных и сертифицированных средств для дезинфекции. Список актуальных сертифицированных средств для дезинфекции можно найти на сайте Института Роберта Коха: <http://www.rki.de>.

- Аниозим ДД1 — концентрация рабочего раствора 0,5%, экспозиция — 5 мин.
- Сурфаниос лимон фреш — концентрация рабочего раствора 0,25%, экспозиция — 5 мин.

12.2 Лист техосмотра

Приведенные ниже таблицы содержат перечни инспекционных работ, которые пользователь должен проводить с установленными интервалами. Если электрическое кресло-коляска не пройдет одну из указанных проверок, следует прочесть соответствующую главу инструкции по эксплуатации или связаться с авторизованным торговым представителем Invascare®.

Обширный перечень инспекционных работ и инструкций по профилактическому обслуживанию можно найти в руководстве по сервисному обслуживанию данного кресла-коляски с электроприводом. Руководство по сервисному обслуживанию можно заказать в компании Invascare®. При заказе следует учитывать, что руководство содержит инструкции для специально обученных сервисных инженеров и описания работ, не предусмотренных для выполнения конечным потребителем.

12.2.1 Перед каждым использованием кресла-коляски с электроприводом

| Компонент | Проверка | Указание |
|--|--|--|
| Звуковой сигнал | <ul style="list-style-type: none">• Проверка правильности функционирования. | <ul style="list-style-type: none">• Известить торгового представителя. |
| Система освещения | <ul style="list-style-type: none">• Проверка правильности функционирования всех элементов освещения: указатели поворота, фары и задние фонари. | <ul style="list-style-type: none">• Известить торгового представителя. |
| Фиксатор блока аккумуляторных батарей | <ul style="list-style-type: none">• Проверка надлежащего функционального состояния фиксатора блока аккумуляторных батарей. Металлические штифты должны полностью войти в предусмотренные для этого держатели | <ul style="list-style-type: none">• Известить торгового представителя. |
| Аккумуляторные батареи | <ul style="list-style-type: none">• Проверка состояния заряда аккумуляторных батарей. Сведения об индикации состояния заряда батарей см. в руководстве к пульту управления движением. | <ul style="list-style-type: none">• Зарядить аккумуляторные батареи |

| Компонент | Проверка | Указание |
|---|---|--|
| Подлокотники / боковые части | <ul style="list-style-type: none"> Проверка на предмет того, можно ли подлокотники надлежащим образом установить в держатели и не будут ли они качаться. | <ul style="list-style-type: none"> Затянуть винт или зажимный рычаг для крепления подлокотника Известить торгового представителя. |
| Шины (пневматические) | <ul style="list-style-type: none"> Контроль надлежащего состояния шин. | <ul style="list-style-type: none"> Известить торгового представителя. |
| | <ul style="list-style-type: none"> Контроль надлежащего давления в шинах. | <ul style="list-style-type: none"> Подкачать шины до достижения нужного давления В случае прокола отремонтировать шину |
| Шины (защищенные от прокола) | <ul style="list-style-type: none"> Контроль надлежащего состояния шин. | Известить торгового представителя. |
| Устройство защиты от опрокидывания | <ul style="list-style-type: none"> Проверка надежности крепления и устойчивости устройства защиты от опрокидывания. Проверка состояния и правильности срабатывания стопорных пружин устройства защиты от опрокидывания. | <ul style="list-style-type: none"> Известить торгового представителя. |

12.2.3 Ежемесячно

| Компонент | Проверка | При отрицательном результате проверки |
|--------------------------------------|---|---|
| Все элементы с мягкой обивкой | <ul style="list-style-type: none"> Проверка на предмет износа или повреждения. | <ul style="list-style-type: none"> Известить торгового представителя. |
| Съемные подножки | <ul style="list-style-type: none"> Проверка надежности крепления подножек и возможности свободного использования механизма отсоединения | <ul style="list-style-type: none"> Известить торгового представителя. |
| | <ul style="list-style-type: none"> Проверка правильности работы всех функций регулировки | <ul style="list-style-type: none"> Известить торгового представителя. |
| Поворотные колеса | <ul style="list-style-type: none"> Проверка свободы поворота и хода поворотных колес. | <ul style="list-style-type: none"> Известить торгового представителя. |
| Приводные колеса | <ul style="list-style-type: none"> Проверить, не качаются ли приводные колеса при вращении. Проще всего попросить второго человека смотреть сзади на кресло-коляску, а самому отъезжать от него на кресле. | <ul style="list-style-type: none"> Известить торгового представителя. |
| Электроника и присоединения | <ul style="list-style-type: none"> Проверка правильности подключения всех штекеров. Контроль кабелей на предмет повреждений. | <ul style="list-style-type: none"> Известить торгового представителя. |

12.3 Ремонтные работы



Важные указания по проведению работ по техническому обслуживанию с использованием инструмента!

Для квалифицированного проведения некоторых работ по техническому обслуживанию, описанных в данном руководстве, требуется инструмент. При отсутствии указанного инструмента не рекомендуется приступать к проведению соответствующих работ. В этом случае настоятельно рекомендуется обратиться в авторизованную специализированную мастерскую!

Если Вам потребуется помощь, обращайтесь к своему торговому представителю компании Invacare®.

12.3.1 Ремонт прокола шины



ВНИМАНИЕ: Опасность травмирования при непреднамеренном приведении кресла-

коляски в движение во время ремонтных работ!

- Выключить электропитание (кнопка ВКЛ./ВЫКЛ.)!
- Подключить привод!
- Перед поднятием кресла-коляски заблокировать колеса подкладными клиньями!

12.3.1.1 Устранение прокола шины переднего колеса (тип обода 280/250-4)



Условия:

- Ключ под внутренний шестигранник размера 5 мм
- Вильчатый ключ размера 13 мм
- Ремонтный комплект для камер пневматических шин или новая камера
- Тальк (порошок)

Снятие колеса

- Поднять кресло-коляску (уложить деревянные колодки под раму).
- При помощи ключа под внутренний шестигранник с одной стороны и вильчатого ключа с другой стороны (для контрения) открутить и вынуть винт (1).
- Извлечь колесо из вилки.

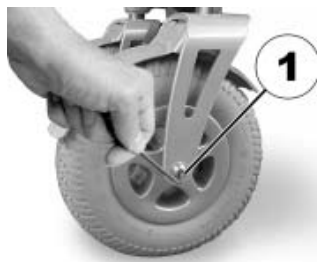

УКАЗАНИЕ

Монтаж колеса осуществляется в обратной последовательности. При монтаже следить за тем, чтобы колесо было установлено на прежней стороне и в том же направлении хода, что и на момент демонтажа.

Устранение прокола шины

- Открутить колпачок ниппеля.
- Надавив на подпружиненный штифт в ниппеле, выпустить воздух из шины.
- Вывернуть 5 винтов с внутренним шестигранником (1).
- Снять покрышку с камерой с колесного обода.
- Отремонтировать и установить камеру на место либо воспользоваться новой камерой.



УКАЗАНИЕ

В случае ремонта и установки старой камеры: если во время ремонта камера намокла, то для облегчения монтажа рекомендуется посыпать камеру небольшим количеством талька.

- Обе половины колесного обода уложить снаружи в покрышку.
- Слегка подкачать шину.
- Вставить винты с внутренним шестигранником на прежнее место и крепко свинтить колесный обод. Не допускать защемления камеры колесным ободом!
- Проверить правильность положения покрышки.
- Накачать шину до достижения предписанного давления воздуха.
- Повторно проверить правильность положения покрышки.
- Навинтить колпачок ниппеля.
- Установить колесо.

12.3.1.2 Устранение прокола шины заднего колеса (тип обода 3.00-8")



Опасность травмирования! Колесо, недостаточно хорошо закрепленное при монтаже, может отсоединиться во время движения!

- При монтаже приводных колес затягивать винт со звездочкой, фиксирующий колесо на ступице, с моментом 30 Нм!
- Фиксировать все винты при помощи подходящего средства для фиксации резьбы (напр., Loctite 243)!



Требования:

- Динамометрический ключ с ...
 - шестигранной насадкой размера 5 мм
 - звездообразной насадкой T40
- Набор материалов для ремонта шин или новая внутренняя камера
- Тальк (порошок)
- Средство для фиксации резьбы (напр., Loctite 243)

Снятие колеса

- Поднять кресло-коляску и уложить под него деревянную колодку. Опустить кресло-коляску на колодку.
- При помощи звездообразной насадки вывернуть винт с потайной головкой (1).
- Снять колесо с оси.



ОПАСНОСТЬ ВЗРЫВА! Если перед снятием колесного обода не полностью выпустить воздух из шины, это может привести к взрыву колеса!

- Полностью выпустить воздух из шины, надавив на штифт, расположенный по центру ниппеля!

Ремонт сплывшего колеса

- Снять колпачок ниппеля.
- Полностью выпустить воздух из шины, надавив на штифт, расположенный по центру ниппеля.
- Открутить и извлечь 5 винтов с цилиндрической головкой (обратная сторона колеса, 2).
- Снять обе половины обода с колеса.
- Вынуть внутреннюю камеру из шины.
- Отремонтировать внутреннюю камеру и установить ее на место либо заменить ее новой камерой.



УКАЗАНИЕ

В случае ремонта и установки старой внутренней камеры: если во время ремонта камера намочла, то для облегчения монтажа рекомендуется посыпать камеру небольшим количеством талька.



УКАЗАНИЕ

Монтаж осуществляется в обратной последовательности. Следить за тем, чтобы колесо было установлено на той же стороне, где оно было смонтировано, и в том же направлении хода, что и перед демонтажом.

- Установить половины обода на шину.
- Слегка подкачать шину.
- Вставить винты с цилиндрической головкой в обод и затянуть их с моментом 10 Нм. Не допускать зажатия внутренней камеры между половинами обода!

- Убедиться в том, что шина опирается непосредственно на обод.
- Накачать шину до достижения рекомендуемого давления воздуха.
- Убедиться в том, что шина по-прежнему опирается на обод и находится в надлежащем положении.
- Навинтить колпачок ниппеля.
- Установить колесо на прежнее место.
- Винт со звездочкой обработать средством для фиксации резьбы, вставить в гнездо и затянуть с моментом 30 Нм.

13 Транспортировка



ВНИМАНИЕ: Опасность травмирования людей или повреждения материальных ценностей при транспортировке в автомобиле кресла-коляски, оборудованного столом!



- При наличии стола обязательно снимать его перед транспортировкой!



ВНИМАНИЕ: Опасность получения серьезных травм (вплоть до летального исхода) пользователем и другими людьми в автомобиле, если кресло-коляска фиксируется четырехточечной системой крепления стороннего производителя и собственная масса кресла-коляски при этом превышает максимальное значение, на которое рассчитана система крепления!

- Убедиться в том, что масса кресла-коляски с электроприводом не превышает максимальное значение, на которое рассчитана система крепления! Учитывать информацию, приведенную в документации производителя системы крепления!
- Если Вы не уверены в том, сколько весит Ваше кресло-коляска, проведите взвешивание на калиброванных весах!

13.1 Погрузка кресла-коляски с электроприводом



ВНИМАНИЕ: Опасность опрокидывания при погрузке для транспортировки кресла-коляски с водителем!

- По возможности осуществлять погрузку кресла-коляски без водителя!
- Перед погрузкой кресла-коляски с водителем с использованием ramпы убедиться в том, что наклон ramпы не превышает максимальное безопасное значение
- Если погрузка кресла-коляски все-таки должна осуществляться по ramпе, выходящей за пределы максимального безопасного уклона, следует использовать тросовую лебедку!
Сопровождающее лицо сможет контролировать процесс погрузки и корректировать его!

- В качестве альтернативы допускается использование подъемной платформы!
- Убедиться в том, что общая масса кресла-коляски вместе с пользователем не превышает значения максимальной грузоподъемности рампы или подъемной платформы!
- Погрузку кресла-коляски всегда осуществлять со спинкой сиденья в прямом положении, опущенным подъемником сиденья и регулируемой кромкой сиденья (если имеется) в прямом положении
- Переместить кресло-коляску с электроприводом по подходящей рампе в транспортное средство.

13.2 Использование кресла-коляски в качестве автомобильного сиденья



Указание

Следующая глава относится только к моделям и конфигурациям, которые запрещается использовать в качестве автомобильного сиденья. Их можно распознать по следующей наклейке на крепежных проушинах:



Внимание!

Для использования кресла-коляски в качестве автомобильного сиденья необходимо, чтобы кресло располагалось специальными аксессуарами (точками крепления), позволяющими

закрепить его в автомобиле. В некоторых странах (напр., в Англии) эти аксессуары могут входить в стандартный комплект поставки кресла-коляски; в других странах их необходимо отдельно заказывать в Invascare®.

Данное кресло-коляска с электроприводом отвечает требованиям стандарта ISO 7176- 19:2001. В сочетании с системой крепления, испытанной и сертифицированной в соответствии с требованиями ISO 10542, его разрешается использовать в качестве автомобильного сиденья. Кресло-коляска было подвергнуто крэш-тесту. При этом оно было закреплено в направлении движения транспортного средства. Манекен был зафиксирован нижним и верхним ремнями безопасности. Оба типа ремней безопасности необходимо использовать для минимизации риска травмирования головы или верхней части тела.

Кресло-коляска, побывавшее в аварии со столкновением, перед возобновлением эксплуатации обязательно должно быть проверено специалистами авторизованного торгового представителя. Точки крепления кресла-коляски запрещается изменять без предварительного согласования с изготовителем.



Внимание: опасность получения травмы при использовании спинки не предназначенной для транспортировки Пользователя в автомобиле!

- Спинки с регулировкой угла наклона, которые регулируются вручную при помощи самофиксирующегося устройства быстрой разблокировки, не допускаются для использования при транспортировке Пользователя в автомобиле!



ВНИМАНИЕ: Опасность травмирования в случае ненадлежащего закрепления кресла-коляски перед использованием в качестве автомобильного сиденья!

- Пользователь при любой возможности должен пересаживаться в обычное автомобильное сиденье и пристегиваться автомобильными ремнями безопасности!
- Кресло-коляску всегда крепить в направлении движения транспортного средства, в котором осуществляется перевозка!
- Кресло-коляска должно быть закреплено в соответствии с требованиями производителя кресла-коляски и производителя системы крепления!
- Снять и зафиксировать аксессуары, возможно имеющиеся на кресле-коляске (напр., устройство управления подбородком или стол)!
- Спинка сиденья с регулируемым углом наклона (если имеется) должна быть установлена в вертикальное положение!
- При наличии регулируемых подножек полностью опустить их!
- При наличии подъемника сиденья полностью опустить его!



ПРЕДУПРЕЖДЕНИЕ: Опасность травмирования при транспортировке в автомобиле кресла-коляски с электроприводом, оснащенного не защищенными от вытекания аккумуляторными батареями!

- Использовать только защищенные от вытекания аккумуляторные батареи!



ОСТОРОЖНО: Опасность травмирования при недостаточно надежном закреплении аккумуляторных батарей!

- Фиксировать ремень крепления аккумуляторных батарей предусмотренными для этого защелками (см. "Особые указания по сборке" на стр. 184)!



ВНИМАНИЕ: Опасность травмирования пользователя или повреждения кресла-

коляски либо автомобиля в случае использования в качестве автомобильного сиденья кресла-коляски с поднятыми регулируемыми подножками!

- При наличии регулируемых подножек всегда полностью опускать их!

13.2.1 Порядок закрепления кресла-коляски при использовании его в качестве автомобильного сиденья

Кресло-коляска оборудовано точками крепления, обозначенными показанным справа символом. При закреплении допускается использование карабинов или ремненных петель.



- Закрепить кресло-коляску впереди (1) и сзади (2) ремнями крепежной системы.
- Зафиксировать кресло-коляску, натянув ремни согласно инструкции изготовителя крепежной системы.

Впереди



Сзади (на изображении видна только левая сторона)



13.2.2 Порядок фиксации положения пользователя в кресле-коляске



ВНИМАНИЕ: Существует опасность травмирования при недостаточной фиксации положения пользователя в кресле-коляске!

- Даже если кресло оборудовано привязным ремнем, оно не является заменой стандартного автомобильного ремня безопасности, соответствующего требованиям ISO 10542. В обязательном порядке пользоваться автомобильным ремнем безопасности.
- Ремни безопасности должны прилегать к телу пользователя! Они не должны оттягиваться от тела пользователя такими элементами кресла-коляски, как подлокотники или колеса!
- Ремни безопасности должны быть натянуты как можно сильнее, но не должны приносить неудобства пользователю!
- Не допускать перекручивания ремней безопасности при надевании!
- Убедиться в том, что третья точка крепления ремня безопасности закреплена не непосредственно на полу транспортного средства, а на одной из его стоек!



ВНИМАНИЕ: Опасность травмирования при использовании кресла-коляски в качестве автомобильного сиденья при неправильно отрегулированном или смонтированном подголовнике! Столкновение может привести к травмам шейного отдела позвоночника! Подголовник должен быть установлен! Опциональный подголовник, предлагаемый компанией Invacare® к данной кресло-коляске, оптимально подходит для использования при транспортировке.

- Подголовник должен располагаться на уровне ушей пользователя.



Ремень безопасности не должен тягиваться от тела пользователя такими элементами кресла-коляски, как подлокотники или колеса.



Нижний ремень должен беспрепятственно и не слишком свободно прилегать к телу пользователя в области между тазом и бедром. Оптимальный угол расположения нижнего ремня относительно горизонтали составляет от 45° до 75° . Максимальный диапазон углов составляет от 30° до 75° . Угол ни в коем случае не должен быть меньше 30° !

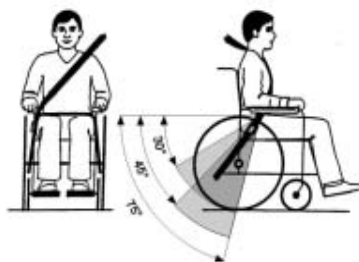

Имеющийся в транспортном средстве ремень безопасности следует пристегивать как показано на рисунке справа.

- 1) Центральная линия тела
- 2) Середина грудины

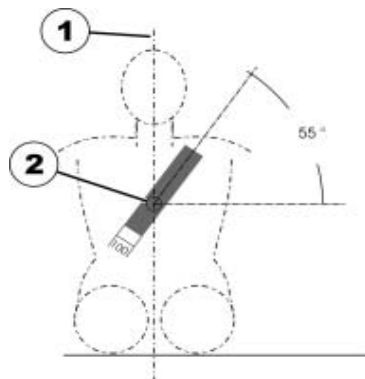

13.3 Перевозка кресла-коляски без пассажиров



ВНИМАНИЕ: Опасность травмирования!

- Если кресло-коляску с электроприводом невозможно зафиксировать в транспортном средстве, рекомендуется отказаться от транспортировки!
- Перед началом транспортировки убедиться в том, что привод подключен, а электроника управления движением выключена.

Мы настоятельно рекомендуем также отсоединить кабели от полюсов аккумуляторных батарей или демонтировать батареи.

- Дополнительное крепление к полу транспортного средства обязательно.

13.3.1 Подготовка кресла-коляски к транспортировке без пассажира

Подготовка кресла-коляски к транспортировке осуществляется следующим образом:

- Демонтировать подножки (см. главу с описанием подножек)
- Снять блоки аккумуляторных батарей
- Сложить спинку сиденья вперед
- При необходимости снять сиденье

Сборка кресла-коляски осуществляется таким же образом в обратной последовательности.

13.3.1 Открытие задней крышки

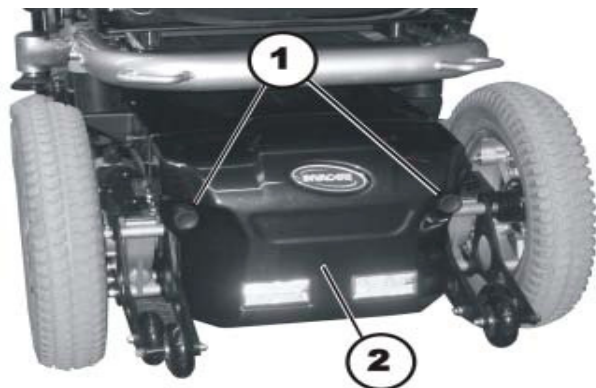

Демонтаж задней крышки:

- Открутить и вынуть оба винта с накатанной головкой (1).
- Снять заднюю крышку (2).

Монтаж задней крышки:

- Смонтировать детали, действуя в обратной последовательности.
- Вручную затянуть оба винта с накатанной головкой.

13.3.2 Удаление аккумуляторов



ОСТОРОЖНО!

Опасность возгорания и получения ожогов при переключении полюсов аккумуляторных батарей!

- Тщательно следить за тем, чтобы НЕ произошло переключение полюсов аккумуляторных батарей инструментом или металлическими деталями кресла-коляски!
- Если работы на аккумуляторных батареях не производятся, то полюсы батарей должны быть закрыты колпачками.



ОСТОРОЖНО: Опасность защемления!

Аккумуляторные батареи имеют очень большую массу. Существует опасность травмирования рук.

- Помнить о высокой массе аккумуляторных батарей.
- Осторожно обращаться с аккумуляторными батареями.



Условия:

- Торцовый ключ размера 11 мм

Демонтаж аккумуляторных батарей:

- Снять заднюю крышку, действуя, как описано в главе 13.3.1.

- Отсоединить кабель аккумуляторных батарей от блока питания.

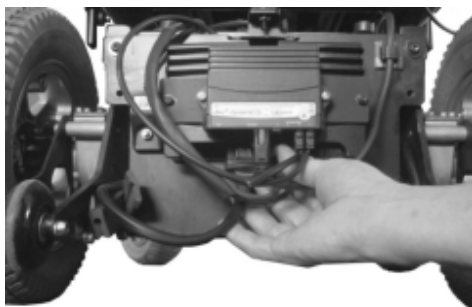

- Открутить и вынуть оба винта с накатанной головкой (4).
- Открутить и вынуть винт с накатанной головкой (2).
- Заднюю стенку (1) вместе с электронными модулями откинуть вниз.
- Извлечь пенопластовый блок (3) в направлении назад из отсека аккумуляторных батарей.

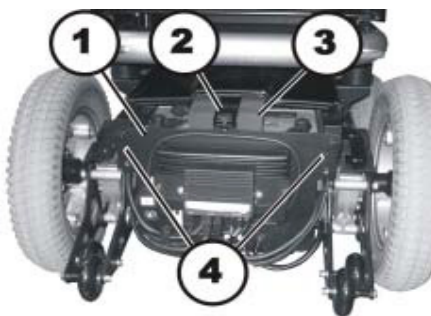

- Снять резиновые колпачки (2) с обоих полюсов аккумуляторной батареи (1).
- При помощи торцового ключа на 11 мм открутить и вынуть полюсные болты.
- Снять кабели аккумуляторной батареи.
- Подтянуть аккумуляторную батарею (3) за ремень (4) на заднюю крышку.
- Снять аккумуляторную батарею с кресла-коляски.
- За ремень подтянуть к себе вторую аккумуляторную батарею и повторить описанные выше операции.



Монтаж аккумуляторных батарей:

- Смонтировать аккумуляторные батареи, действуя в обратной последовательности.
- Убедиться в правильности положения смонтированных гнезд/штекеров отсека аккумуляторных батарей. Схема расположения полюсов находится в задней крышке.

14 Повторное использование

Изделие подходит для повторного использования. Требуемые подготовительные мероприятия:

- Очистка и дезинфекция.
- Инспекция согласно графику сервисного обслуживания.
- Адаптация под нового пользователя.

15 Утилизация

- Упаковочный материал отправляется на вторичную переработку сырья.
- Металлические детали отправляются на переработку металлолома.
- Пластиковые детали отправляются на переработку полимерного сырья.
- Электрические детали и печатные платы утилизируются как отходы электронных устройств.
- Отработанные или поврежденные аккумуляторные батареи необходимо утилизировать в соответствии с законодательством РФ
- Контактные данные предприятий, занимающихся утилизацией отходов, можно получить в органах местного самоуправления, в территориальных и региональных органах ГО и ЧС.

16 Технические характеристики

Указанные ниже технические характеристики соответствуют стандартной конфигурации или же являются максимально достижимыми значениями. Они могут изменяться в зависимости от выбора дополнительных принадлежностей. Информацию об изменении данных значений Вы найдете в соответствующих главах о дополнительных принадлежностях.

| | |
|---|---|
| Температура хранения по ISO 7176-9 | -25° ... +50 °С |
| Температура эксплуатации по ISO 7176-9 | -40° ... +65 °С |
| Мощность моторов | 2 x 250 Вт |
| Скорость | 6 км/ч |
| Батареи | 2x12V, 60Ah, гелевые с защитой от вытекания |
| Предохранитель | 80A |

| Зарядное устройство | |
|--|---|
| Сила тока | 8 А ± 8 % |
| Выходное напряжение | 24V (номинальное ,12 ячеек) |
| Входное напряжение | 200 – 250 В, номинальное |
| Температура эксплуатации | -25° ... +50 °С |
| Температура хранения | -40° ... +65 °С |
| Приводные колеса | |
| Приводные колеса | 14"х 2,25" пневматические |
| Давление | 2,4 Бар |
| Передние колеса | |
| Передние колеса | 9"х2.25" пневматические |
| Давление | 3,5 Бар |
| Скорость | 6 км/ч |
| Минимальный тормозной путь | 10 см (при 6 км/ч) |
| Преодолеваемый угол наклона | 10° (18 %) согласно данным производителя с 136 кг полезной нагрузки, углом наклона сиденья 4°, углом наклона спинки 15° |
| Максимальная высота преодоления препятствий | 6 см |
| Радиус разворота | 160 см |
| Пробег без подзарядки* | 31 км |

| Габаритные размеры | |
|---------------------------|--|
| Высота | 102 см |
| Общая ширина | 65 см 59.5 см (колесная база) |
| Общая длина | 112 см (с подножками) 83 см (без подножек) |
| Высота сиденья | 50 см |
| Ширина сиденья | 43 см. 44–49 см, регулируемая за счет подлокотников |
| Глубина сиденья | 46 см (41 / 46 / 51см. за счет рег. положения спинки) |

| | |
|---|---|
| Спинка(ВхШ) (без подушки) (с подушкой) | 49х44 см 44х44 см |
| Подушка(ШхДхВ) | 43х46х5 см |
| Угол наклона спинки | -2°, 10°, 22°, 34°, 46° (механическая) |
| Подлокотники | съёмные, регулируемые по высоте 29–36 см, длина 38 см. |
| Длина подножек | 35 - 45 см |
| Угол наклона подножек | 80° |
| Угол наклона сидения | 0° ... +12° |
| Вес | |
| Вес | 125 кг |
| Вес АБ | 19,5 кг (каждая) |
| Максимальная нагрузка | 136 кг |
| Обивка | |
| Материал | Нейлон |

** Значение может отличаться, в зависимости от состояния покрытия, уровня заряда батарей и иных факторов.*

17. Уход и техническое обслуживание.

Примечание:

Для обеспечения правильной и безопасной работы кресла-коляски, необходимо обращаться с ним, как с любым другим транспортным средством.

Регулярное техническое обслуживание увеличит срок службы и эффективность работы кресла-коляски.

Очистка кресла-коляски.

Используйте только мягкую ткань и неабразивные моющие средства.

Не подвергайте любые части электронной системы воздействию воды.

Дезинфекция.

Для дезинфекции используйте только средства рекомендованные Научным Институтом им. Роберта Коха:

- Аниозим ДД1 — концентрация рабочего раствора 0,5%, экспозиция — 5 мин.
- Сурфаниос лимон фреш — концентрация рабочего раствора 0,25%, экспозиция — 5 мин.

Регламент работ по техническому обслуживанию

| Перечень работ | При поставке | Еженедельно | Ежемесячно |
|---|--------------|-------------|------------|
| Обивка сиденья и спинки: | | | |
| проверять состояние | | | V |
| Боковые фиксаторы и подлокотники: | | | |
| проверять исправность фиксаторов | V | V | |
| проверить легко ли они откидываются | | V | |
| надежно ли держатся подлокотники | | V | |
| Подножки: | | | |
| проверить надежность фиксации | | | V |
| проверить исправность функций регулировки | | | V |

| Давление в шинах: | | | |
|--|--------------------|---|---|
| проверить давление в шинах (2,5 бар) | ✓ | ✓ | |
| Передние колеса: | | | |
| передние колеса должны свободно вращаться | | ✓ | |
| проверить состояние верхних подшипников | | | ✓ |
| Задние колеса: | | | |
| проверить, нет ли люфта между ступицей и осью | | | ✓ |
| проверить нет ли бокового люфта | | | ✓ |
| Электрическая / электронная система: | | | |
| проверить все разъемы: их состояние и плотность прилегания | | | ✓ |
| проверять зарядку аккумуляторов | при каждой поездке | | |
| проверить затяжку болтов на всех хомутах | | | ✓ |
| проверить состояние лампочек (если установлены) | при каждой поездке | | |
| Чистка | | | |
| Тщательно очистить все части | по необходимости | | |

Электрическая кресло-коляска Invacare Kite

Гарантийный срок службы установлен в соответствии со статьями №470 и №471 ГК РФ и статьей №19 пункт 3 «О защите прав потребителей» (с изменениями от 30 дек. 2001 года). Гарантия распространяется на все неполадки и недоделки, возникшие в результате конструктивных (производственных) дефектов, о которых поставщик был поставлен в известность до истечения гарантийного срока.

Кресло-коляска принимается к гарантийному обслуживанию в сервисном центре ООО «СИМС-2» только при наличии правильно заполненного гарантийного талона (см. ниже) с печатью торгующей организации.

Производитель оставляет за собой право вводить технические изменения, не нарушающие качество работы кресла-коляски.

Гарантийные обязательства фирмы-производителя:

- На металлический каркас — 3 года
- На электрооборудование и двигатели — 1 год
- На аккумуляторные батареи — 6 месяцев

Гарантия распространяется на производственные дефекты, при предоставлении товарных документов и письменной рекламации.

Гарантия не распространяется на дефекты, возникшие в результате естественного износа изделия или его несоответствующего использования, а также на дефекты, возникшие в результате изменений и/или ремонтных работ проведенных третьими лицами.

ООО «СИМС-2»

125459, г. Москва, ул. Новопоселковая д. 6, к. 7, тел.: +7 (495) 792-31-90

Регистрационное удостоверение № 2012/12710 от 06.09.2012

Сертификат соответствия: РОСС DE.МЕ77.Д00222 от 12.09.2012 до 12.09.2017



Гарантийный талон

Серийный № _____

Дата продажи _____

Подпись продавца _____ место печати, штампа
(с расшифровкой подписи)

_____ (покупатель Ф.И.О.)

_____ (подпись покупателя)