

SVENSSON
BODY LABS

physioline sprint master a

беговая дорожка



РУКОВОДСТВО ПОЛЬЗОВАТЕЛЯ



Сборка



Управление



Сервис



FITATHLON

Ссылка на наш канал
на youtube:
youtube.com/@fitathlon



Наведите камеру телефона на QR код, чтобы получить больше информации об оборудовании.

Обращаем ваше внимание, что на вашу модель оборудования может не быть видеопояснений. Мы очень стараемся как можно скорее решить эту задачу.

Уважаемый покупатель!

Поздравляем с удачным приобретением! Вы приобрели современный тренажер, который, как мы надеемся, станет Вашим лучшим помощником. Он сочетает в себе передовые технологии и современный дизайн. Постоянно используя этот тренажер, Вы сможете укрепить сердечно-сосудистую систему и приобрести хорошую физическую форму. Надеемся, что данная модель удовлетворит все Ваши требования.

Прежде чем приступить к эксплуатации тренажера, внимательно изучите настоящее руководство и сохраните его для дальнейшего использования. В случае возникших дополнительных вопросов обратитесь к продавцу или в сервисный центр, который проконсультирует Вас и поможет устранить возникшую проблему.

Обязательно сохраняйте инструкцию по эксплуатации, это поможет Вам по прошествии времени вспомнить о функциях тренажера и правилах его использования.

Если у Вас возникли какие-либо вопросы по эксплуатации данного тренажера, свяжитесь со службой технической поддержки или уполномоченным дилером, у которого Вы приобрели тренажер.



Внимание!

Перед тем как приступить к тренировкам, настоятельно рекомендуем пройти полное медицинское обследование, особенно если у Вас есть наследственная предрасположенность к повышенному давлению или сердечно-сосудистым заболеваниям. Неправильное или чрезмерно интенсивное выполнение упражнений может повредить Вашему здоровью.

Транспортировка и эксплуатация тренажера

1. Тренажер должен транспортироваться только в заводской упаковке;
2. Заводская упаковка не должна быть повреждена и нарушена;
3. При транспортировке тренажер должен быть надежно защищен от дождя, влаги, атмосферных осадков, механических повреждений.

Хранение тренажера

Тренажер рекомендуется хранить и использовать только в сухих отапливаемых помещениях со следующими значениями:

- Температура: +10-+35С;
- Влажность: 50-75%.

Если Ваш тренажер перевозился или хранился при низкой температуре или в условиях высокой влажности (имеет следы конденсации влаги), необходимо перед эксплуатацией выдержать его в нормальных условиях не менее 4 часов, и только после этого можно приступить к эксплуатации.

Рекомендации по сборке

Перед сборкой тренажера тщательно изучите ее последовательность и выполняйте все рекомендации. Используйте для сборки приложенный или рекомендуемый инструмент. Убедитесь, что в наличии имеются все детали и инструменты и они не имеют повреждений. Не прикладывайте чрезмерных усилий к инструменту при сборке во избежание травм и повреждения элементов конструкции тренажера. Сначала соберите все элементы конструкции, не затягивая до конца гайки и болты, и только убедившись, что конструкция собрана правильно, окончательно затяните их.

Каждый тренажер на заводе проходит проверку качества. Это необходимо, чтобы убедиться в корректной работе всех узлов тренажера.

При этом может потребоваться частичная или полная сборка (зависит от конкретной модели). В связи с этим в местах соединений элементов тренажера могут остаться следы сборки, стыковки деталей и использования технологического крепежа.

Перед тем как начать тренировку

Перед первым занятием проверьте, правильно ли была проведена сборка тренажера. Ознакомьтесь со всеми функциями и настройками тренажера и проводите тренировки в строгом соответствии с инструкцией по эксплуатации. Перед началом тренировки убедитесь, что все защитные элементы надежно установлены и закреплены, проверьте надежность механических и электрических соединений. Установите тренажер на ровную нескользящую поверхность, оставляя с каждой стороны не менее 0,9 м свободного пространства. Для снижения шума и вибраций рекомендуется использовать и подкладывать под тренажер специальные резиновые коврики, также это позволит избежать царапин, сколов и вмятин, если напольное покрытие в Вашем доме выполнено из деликатных материалов (паркетная доска, штучный паркет, натуральный линолеум, пробковое покрытие и т. п.).



Если беговая дорожка не эксплуатировалась более 6 месяцев, то необходимо смазать деку силиконовой смазкой до возобновления тренировок, так как силиконовая смазка со временем высыхает, становится вязкой и теряет смазывающие свойства.

Регулировка бегового полотна

Регулировка бегового полотна предполагает две основные функции – регулировку натяжения и центровку бегового полотна. Беговое полотно регулируется на фабрике производителем, но в связи с транспортировкой и перемещением беговой дорожки, беговое полотно может сдвинуться. Перед началом эксплуатации необходимо проверить регулировку натяжения и центровку бегового полотна, а также в течение первых недель, так как оно после нескольких использований может немного растянуться или сместиться в сторону.

Чтобы правильно отрегулировать беговое полотно, следуйте указаниям, приведенным ниже.

Регулировка натяжения бегового полотна

Если во время занятия на беговой дорожке Вы чувствуете небольшое проскальзывание, то, вероятнее всего, беговое полотно нужно аккуратно подтянуть.

ВНИМАНИЕ: Во время регулировки бегового полотна оно не должно двигаться. Излишнее натяжение полотна приведет к его преждевременному износу, равно как и некоторых других компонентов дорожки. Никогда не натягиваете полотно слишком сильно!

Натяжение бегового полотна является обычной регулировочной операцией. Для устранения проскальзывания следует затянуть оба натяжных болта заднего ролика при помощи торцевого шестигранного ключа соответствующих размеров

- Используйте соответствующий шестигранный ключ для регулировки болтов натяжения бегового полотна;
- Шаг 1- Поверните левый болт ключом по часовой стрелке на ¼ оборота, для увеличения натяжения полотна;
- Шаг 2- Повторите такое же действие для правого болта. Необходимо повернуть болт на точно такое же количество оборотов;
- При необходимости повторите процедуру, но никогда не вращайте болты более чем на 1/4 оборота. Повторяйте шаги 1 и 2 до установления необходимого уровня натяжения и отсутствия проскальзывания;

Для того чтобы уменьшить натяжение бегового полотна, необходимо поворачивать ключ против часовой стрелки согласно шагам, указанным выше.

Центрирование бегового полотна

Время от времени необходимо центрировать беговое полотно в связи с тем, что во время тренировки Вы отталкиваетесь с разным усилием на каждую ногу и полотно может смещаться в разные стороны. Центрирование полотна необходимо для предотвращения быстрого износа полотна и правильного функционирования.

1. **ВНИМАНИЕ:** Для центрирования бегового полотна необходимо запустить беговое полотно со скоростью не более 0.5 мили в час. Соблюдайте технику безопасности, чтобы одежда или волосы не попали на задний вал. Обратите внимание, в какую сторону отклоняется беговое полотно;
2. Если беговое полотно смещено вправо: Запустите беговое полотно со скоростью 0.5 мили в час. При помощи входящего в комплект поставки торцевого гаечного ключа поверните правый задний болт на 1/4 оборота по часовой стрелке.

Проверьте положение полотна. Беговое полотно должно пройти один полный оборот, после этого можно сделать вывод о том, насколько оно отцентрировано. При необходимости повторите процедуру;

3. Если беговое полотно смещено влево: Запустите беговое полотно со скоростью 0.5 мили в час. При помощи входящего в комплект поставки торцевого гаечного ключа поверните правый задний болт на 1/4 оборота против часовой стрелки. Проверьте положение полотна. Беговое полотно должно пройти один полный оборот, после этого можно сделать вывод о том, насколько оно отцентрировано. При необходимости повторите процедуру;
4. После того, как беговое полотно движется по центру, увеличьте скорость до 6 км/ч, чтобы проверить его положение в движении. При необходимости повторите вышеописанные шаги.

Если попытки центрировать беговое полотно безрезультатны, вероятно, нужно увеличить натяжение бегового полотна.



Выбор места для тренажера

Место, где установлен тренажер, должно быть хорошо освещенным и проветриваемым. Установите тренажер на твердой, ровной поверхности так, чтобы расстояние от стены или других предметов было достаточным.

Рекомендуемое пространство должно быть не менее 70 см по бокам, не менее 30 см перед оборудованием, не менее 110 см позади него.

В случае неисправности или поломки необходимо обеспечить доступ к оборудованию для сервисного инженера.

Свободное пространство сзади тренажера обеспечит Вам комфортный подход к тренажеру и спуск с него.

Если Вы ставите тренажер на ковер, необходимо подложить под него коврик из твердого пластика, чтобы предохранить ковер и оборудование от возможных повреждений. Также это позволит избежать царапин, сколов и вмятин, если напольное покрытие в Вашем доме выполнено из деликатных материалов (паркетная доска, штучный паркет, натуральный линолеум, пробковое покрытие и т. п.)

Не размещайте тренажер в помещениях с высокой влажностью, например, рядом с парной, сауной или закрытым бассейном. Водяные пары или хлор могут отрицательно повлиять на электронные и другие компоненты тренажера.

Рекомендации по уходу и техническому обслуживанию беговых дорожек

ПОРЯДОК ТЕХНИЧЕСКОГО ОБСЛУЖИВАНИЯ

Организация регулярного технического обслуживания лежит на Пользователе беговой дорожкой. Техническое обслуживание беговой дорожки выполняется как самим пользователем, так и в случае необходимости можно обратиться к специалистам сервисной службы на платной основе.

Поддержание чистоты в месте использования беговой дорожки, чистка и смазка самой дорожки позволяет избежать проблем в эксплуатации и сводит к минимуму необходимость вызова специалистов по ремонту. Изготовитель рекомендует выполнять следующие действия по профилактическому техническому обслуживанию.



Внимание!

Перед обслуживанием беговой дорожки выключите тренажер тумблером ВКЛ/ВЫКЛ (on/off) и выньте шнур питания из стенной розетки.

ПОСЛЕ КАЖДОЙ ТРЕНИРОВКИ (ЕЖЕДНЕВНО)

Осмотрите беговую дорожку и выполните следующие действия:

- Протрите беговое полотно, боковые накладки, кожух двигателя и консоль влажной тряпкой. Не используйте растворители, они могут повредить тренажер. Используйте мыльный раствор и влажную тряпку;
- Убедитесь, что силовой шнур не попал под тренажер или в другое место, где он может оказаться защемлен или оборван;

- Проверьте натяжение и центровку бегового полотна. Убедитесь, что полотно не задевает и не повредит при движении другие части тренажера из-за нарушения центровки.

ЕЖЕНЕДЕЛЬНО

Чистка поверхности под беговой дорожкой:

- Выключите тумблер беговой дорожки, затем отключите ее от сети;
- Сложите тренажер, убедившись в надежности его фиксации в вертикальном положении;
- Переместите тренажер в другое место;
- Подметите или пропылесосьте пол, чтобы удалить пыль или другой мусор, который мог накопиться под беговой дорожкой;
- Поставьте тренажер обратно.

ЕЖЕМЕСЯЧНО – ВАЖНО!

- Выключите тумблер питания беговой дорожки, затем отключите ее от сети;
- Проверьте затяжку всех монтажных болтов тренажера;
- Снимите крышку моторного отсека двигателя. Дождитесь, пока все индикаторы светодиодов на платах погаснут;
- Почистите (пропылесосьте) моторный отсек и сам двигатель, чтобы удалить накопившийся пух и пыль. Невыполнение этой процедуры может привести к выходу из строя электронных блоков управления дорожкой;
- Пропылесосьте места прилегания бегового полотна к боковым накладкам и протрите беговое полотно влажной тряпкой;

Удалите с помощью пылесоса черные или белые частички, которые могут скопиться вокруг тренажера в результате трения полотна о деку. Их появление является результатом нормальной работы беговой дорожки.

Смазка деки силиконовой смазкой

В процессе эксплуатации беговой дорожки, происходит стирание и высыхание смазывающего слоя силиконовой смазки, которая обеспечивает скольжение полотна по деке и возникает необходимость нанесения нового слоя смазки.

Типичные признаки необходимости смазки деки:

- сильный нагрев бегового полотна, запах нагретой резины;
- перегрев электродвигателя, резкий запах пластмассы, горячая крышка моторного отсека;
- отключение электродвигателя во время занятий;
- появление текстовых (например: OIL, LUBE BELT и др.) или цифровых сообщений на дисплее консоли.

Обращаем Ваше внимание, что несвоевременная смазка деки силиконовой смазкой приводит к повышенному трению и нагрузке на электродвигатель, что может привести к поломке электродвигателя и электронных плат управления дорожкой, повреждению и преждевременному износу деки и бегового полотна.

Мы рекомендуем проводить техническое обслуживание по следующему графику:

- При занятиях менее 3 часов в неделю – ежегодно;
- При занятиях 3-5 часов в неделю - каждые шесть месяцев;
- При занятиях более 5 часов в неделю - каждые три месяца.

Процедура смазывания деки:

- выключите тумблер питания и отключите дорожку от сети;
- ослабьте болты крепления заднего вала в задней части деки. *(Рекомендуем наклеить метки с обоих концов рамы, отметив таким образом положение вала);*
- возьмите бутылочку смазочного вещества в правую руку, левой рукой отогните край бегового полотна вверх, а правой нанесите смазывающее вещество на деку зигзагами или линиями, в направлении от начала к концу деки, от одной стороны к другой 10-15 мл;

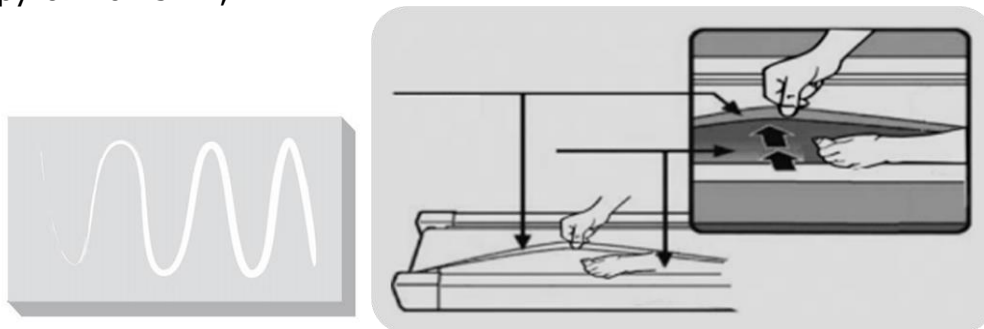

- затяните болты заднего вала в соответствии с вашими метками (снова натяните полотно до прежнего состояния);
- подключите дорожку к сети, вставьте ключ безопасности и запустите дорожку на минимальной скорости и походите по полотну в течении 2 минут для равномерного распределения смазки.

Рекомендуемый расход силиконовой смазки для разового обслуживания:

- Домашние беговые дорожки - 10-15 мл.
- Полупрофессиональные беговые дорожки – 15-20 мл
- Профессиональные беговые дорожки – 20-30 мл

Нанесение слишком большого количества смазки, приводит к проскальзыванию переднего вала и бегового полотна.

Перед нанесением нового слоя смазки, необходимо очистить деку от грязи и остатков старого слоя смазки используя мягкую ткань и средство для очистки.

Некоторые модели тренажёров комплектуются бутылочкой с силиконовой смазкой (30 мл), рассчитанной на 2-3 применения. По вопросу её приобретения обращайтесь к Продавцу.

Все трущиеся и нагружаемые элементы дорожки снабжены специальными герметичными подшипниками, которые не требуют особого ухода и регулярной смазки.

В любом случае, даже при регулярном обслуживании необходимо контролировать и проверять состояние деки и бегового полотна, токовую нагрузку на электродвигатель и принимать решение в зависимости от их технического состояния.

Регулярное техобслуживание не гарантирует нормальную работу комплектующих беговой дорожки (дека, полотно и т.п.), если пользователями нарушаются правила эксплуатации тренажёра.



Рекомендуем посмотреть наши видеоролики по уходу и обслуживанию беговой дорожки: <https://clck.ru/gjptV>

Электробезопасность (для тренажеров с питанием от сети)

Соблюдайте все меры предосторожности, принятые при работе с электрическим оборудованием. Тренажер должен подключаться только к заземленной розетке. Это снижает риск удара током при поломке или сбое в работе. Тренажер снабжен шнуром с жилой для заземления и вилкой с ножкой заземления. Вставьте вилку в соответствующую питающую розетку, установленную и заземленную с соблюдением действующих нормативов. Перед каждым использованием осмотрите электрический соединительный шнур на предмет отсутствия его повреждений.

Неправильное подключение может стать причиной удара током. Если у Вас возникли сомнения в правильности заземления, обратитесь к электрику или представителю сервисной службы. Не меняйте вилку тренажера. Если комплектуемая вилка не подходит к Вашей розетке, обратитесь к электрику и установите нужную розетку. Не применяйте дополнительные электрические удлинители, переходные адаптеры между электрической сетью и тренажером. Это может нарушить работу системы УЗО и увеличить риск поражения электрическим током, а также явиться обоснованным отказом в гарантийном обслуживании. Не прячьте шнур питания под ковер и не ставьте на него предметы, способные пережать или повредить его. Не допускайте, чтобы шнур питания касался нагретых поверхностей. В случае скачка напряжения в некоторых тренажерах предусмотрено автоматическое отключение.



Осторожно!

Неправильное подключение заземляющего провода оборудования может привести к поражению электрическим током.

Меры предосторожности

Тренажер должен использоваться только по назначению, то есть для физических тренировок взрослых людей. Любое другое использование тренажера запрещено и может быть опасно. Продавец не несет ответственности за любые травмы или повреждения, вызванные неправильным использованием тренажера.

Тренажер предназначен для использования взрослыми людьми, конструкция и установленные нагрузки рассчитаны на взрослых людей, поэтому эксплуатация несовершеннолетними лицами не допускается. Дети и домашние животные не должны приближаться к работающему тренажеру ближе 3 м.

В целях вашей безопасности рекомендуем соблюдать следующие правила:

- Сборку и эксплуатацию тренажера следует осуществлять на твердой ровной поверхности. Свободное пространство вокруг тренажера должно составлять не менее 1,2 м;
- При регулярной эксплуатации проверяйте затяжку резьбовых соединений каждые 1-2 месяца;
- Не допускайте попадания внутрь тренажера посторонних предметов и жидкостей;
- Никогда не эксплуатируйте тренажер с явными дефектами — открученными элементами крепления, незакрепленными узлами, с нехарактерными посторонними шумами и т. д. Это может привести к травмам или сокращению срока службы тренажера;
- Для осмотра и устранения возникших дефектов обратитесь в авторизованный сервисный центр или к уполномоченному дилеру, у которого вы приобрели тренажер;
- Обслуживание тренажера, за исключением процедур, описанных в данном руководстве, должно производиться только сотрудниками сервисного центра;
- Не допускается какое-либо изменение конструкции или узлов и деталей тренажера — это может привести к серьезным травмам и вреду для здоровья;
- Вес пользователя не должен превышать максимально заявленный;
- Во время занятий используйте соответствующую одежду и обувь. Не надевайте свободную одежду или обувь с кожаной подошвой или каблуками. Если у вас длинные волосы, соберите их в хвост или пучок на затылке;
- Не подставляйте руки под движущиеся части тренажера;
- Не подвергайте себя чрезмерным нагрузкам во время тренировок. Если вы почувствовали боль или недомогание, немедленно прекратите занятия и обратитесь за консультацией к врачу.

Прежде чем использовать электрическую беговую дорожку, изучите кнопки на панели управления: запуск, остановка, изменения скорости и другие. Встаньте на боковые накладки с обеих сторон бегового полотна и возьмитесь за поручни.

Удерживайте невысокую скорость — не более 3 км/ч. Затем встаньте на беговое полотно. После того как привыкнете к скорости, можно попробовать ходьбу или медленный бег, добавив скорость от 3 до 5 км/ч. Пройдите примерно 10 минут на этой скорости, затем остановите дорожку.

Полезные советы

- Перед началом тренировки проконсультируйтесь с врачом или фитнес-тренером, который поможет вам составить подходящий график занятий в соответствии с вашим возрастом и состоянием здоровья. Также он определит скорость движения и интенсивность выполнения упражнений;
- Можно добавить в свой план занятий аэробные упражнения — ходьбу, бег трусцой, плавание, танцы или езду на велосипеде. Постоянно контролируйте пульс. Если у вас нет электронного кардиодатчика, уточните у врача, как измерять пульс вручную на запястье или шее. Определите целевую ЧСС;
- Пейте достаточно воды во время тренировки, так как организм активно теряет влагу и важно восстанавливать водный баланс, чтобы избежать обезвоживания. Не пейте слишком много холодной воды и напитков, их температура должна быть комнатной;
- Немедленно прекратите тренировку, если чувствуете стеснение и боль в груди, учащенное сердцебиение, затрудненное дыхание, головокружение или другой дискомфорт;
- Возвращайтесь к тренировкам только после консультации с врачом. Занимайтесь с комфортной для вас скоростью!

Рекомендуемые параметры скорости в зависимости от физической подготовки:

Интенсивность	Скорость
медленная ходьба	1,0-3,0 км/ч
неспешная ходьба	3,0-4,5 км/ч
нормальная ходьба	4,5-6,0 км/ч
быстрая ходьба	4,5-6,0 км/ч
бег трусцой	7,5-9,0 км/ч
средняя скорость бега	9,0-12,0 км/ч
интенсивный бег	12,0-14,5 м/ч
сверхинтенсивный бег	14,5-16,0 км/ч

Для ходьбы лучше поддерживать скорость ≤ 6 км/ч. Для бега рекомендуемая скорость – $\geq 8,0$ км/ч.

Гарантия

С условиями и сроками гарантии Вы можете ознакомиться на сайте <https://fitathlon.ru/fitathlon-service/guarantee.pdf>

Гарантия наших брендов является твердым обязательством по обеспечению высокого качества оборудования.

Перед покупкой и эксплуатацией рекомендуем ознакомиться с содержанием гарантийного талона, размещенного по указанной выше ссылке.

Обратите внимание, что сроки гарантии отличаются для тренажеров с разным уровнем использования: домашним, полупрофессиональным и коммерческим.

Авторизованные сервисные центры представлены по всей России. Наши профессионалы гарантируют качественное обслуживание и ремонт, следуя стандартам бренда.

С контактами сервисных центров можно ознакомиться на сайте <https://fitathlon.ru/fitathlon-service/>

Указания по утилизации

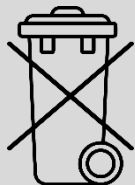

Данный тренажер не относится к бытовым отходам. **Пожалуйста, не выбрасывайте оборудование либо элементы питания вместе с бытовыми отходами**, для утилизации использованных элементов питания пользуйтесь действующими в Вашей стране системами возврата и сбора для утилизации.







Надлежащий отдельный сбор разобранных приборов, которые впоследствии отправятся на переработку, утилизацию или экологичное захоронение, способствует предотвращению возможных негативных воздействий на окружающую среду и здоровье человека, а также позволяет повторно использовать материалы, из которых изготовлено устройство. За незаконную утилизацию устройства пользователь может быть привлечен к административной ответственности, предусмотренной действующим законодательством.





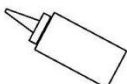

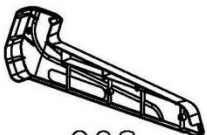

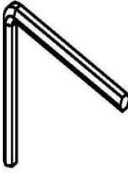
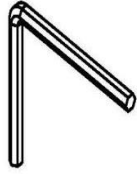

Внимание

Тренажер предназначен для домашнего использования.

Проверка комплектности тренажера

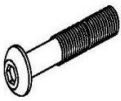
 A	 B	 C	 C07	 C08
 C19	 E08			

№	Описание	Спец-ия	Кол-во
A	Основная рама		1
B	Консоль		1
C	Смазка		1
C07	Левая стойка		1
C08	Правая стойка		1
C19	Ключ безопасности		1
E08	Кабель питания		1

B04 S=13, 14, 15(1X)	B05 S5(1X)	B06 S6(1X)	D11 M8*15(2X)	D12 M8*15(4X)
				
D19 M5*16(6X)	D07 M8*55(2X)	D28 Ø8(4X)	D29 Ø8(4X)	D32 Ø8(4X)
				

Инструкции по сборке и эксплуатации

B-1

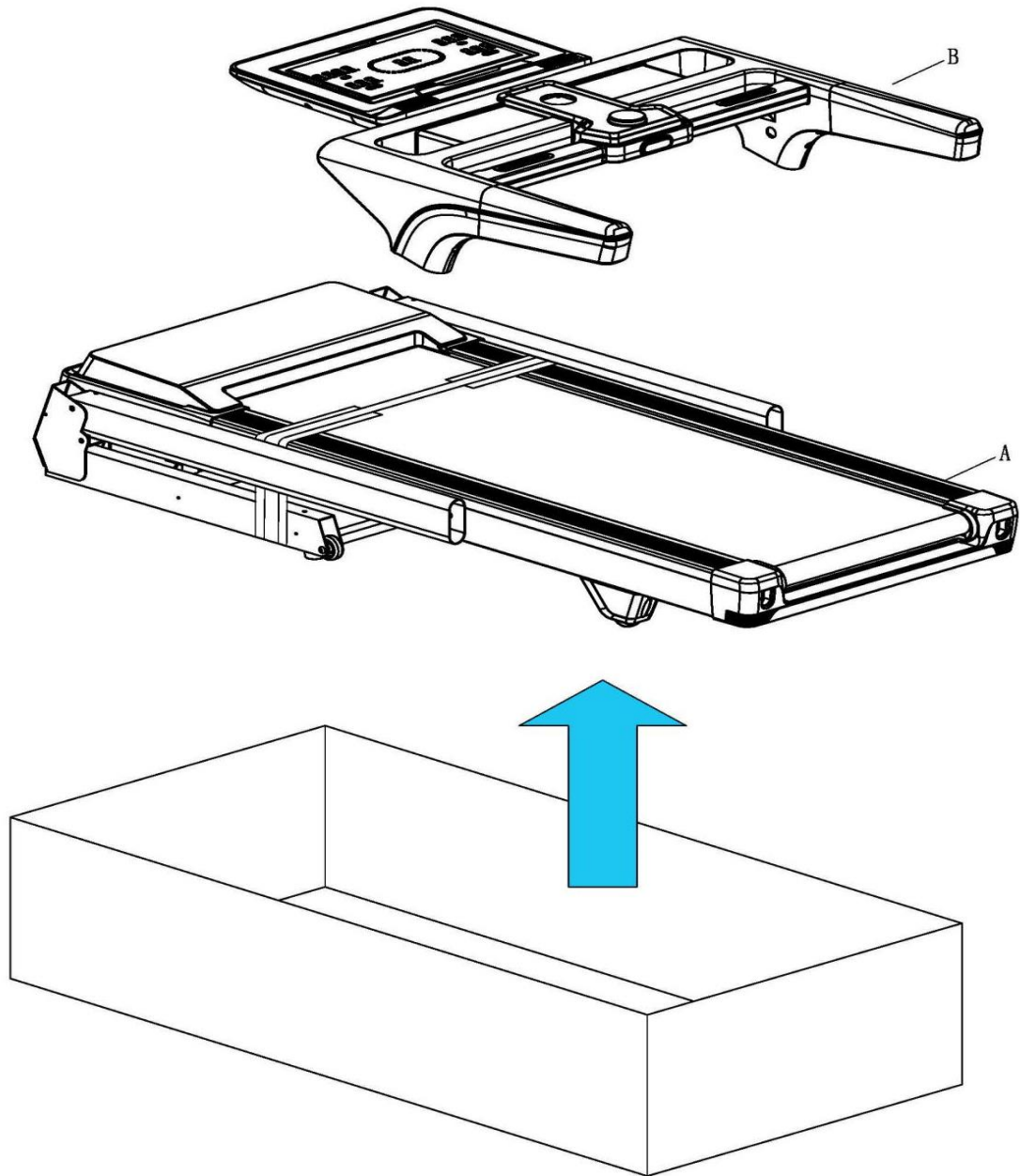

B-2

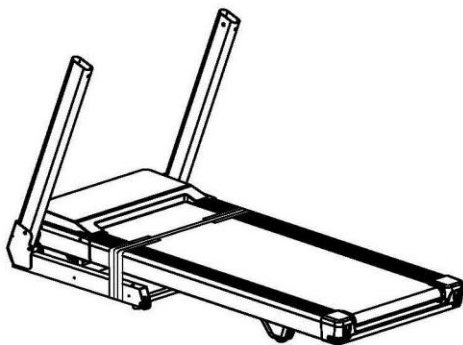
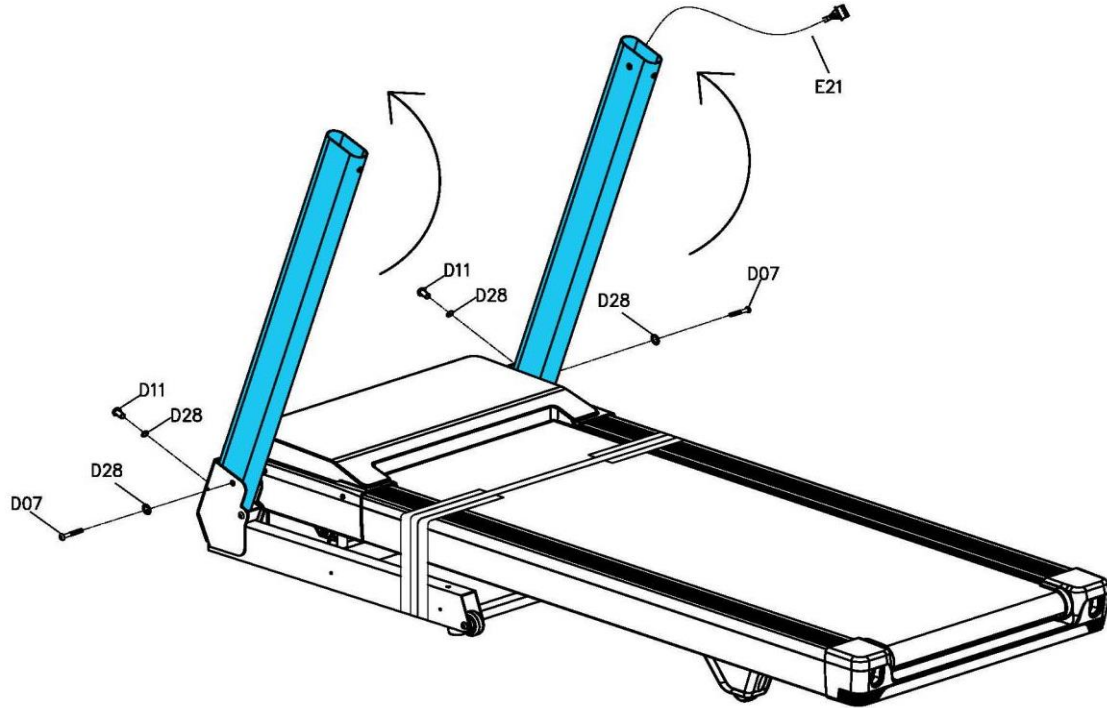

B05 5#(1x)	D11 M8*15(2x)
D28 ϕ 8(4x)	D07 M8*55(2x)

B-3

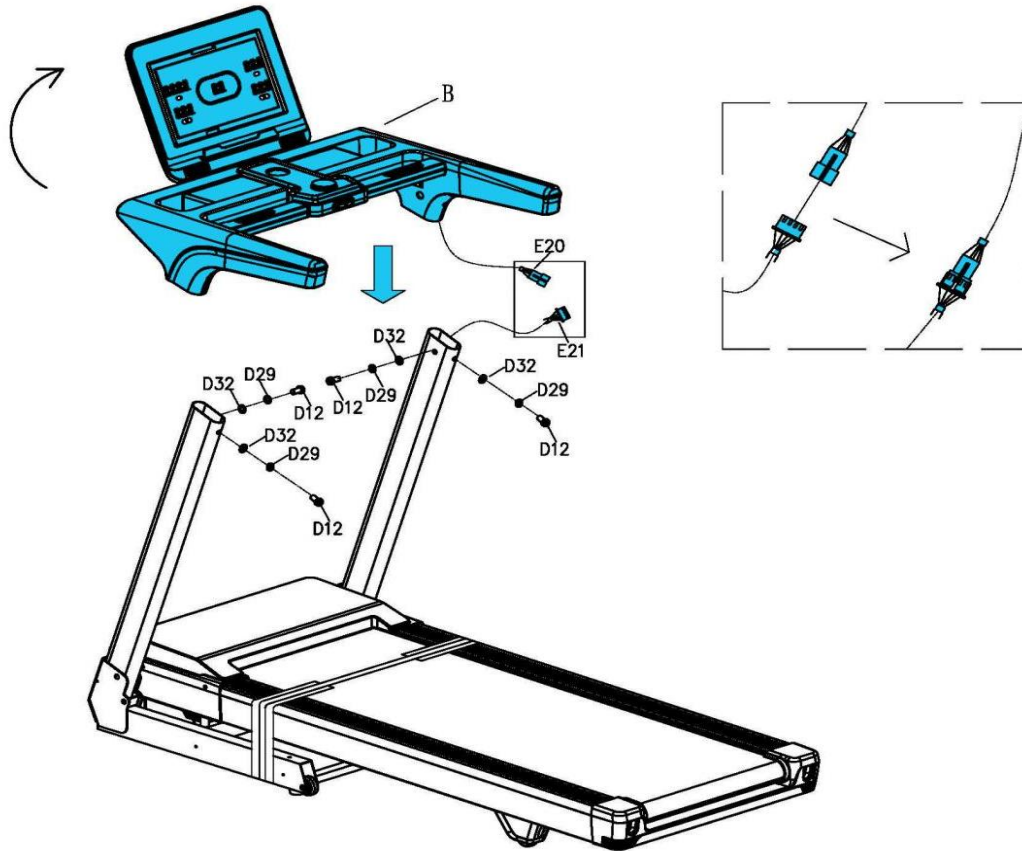

B06 6#(1x)	D12 M8*15(4x)
D29 ø8(4x)	D32 ø8(4x)

B-4

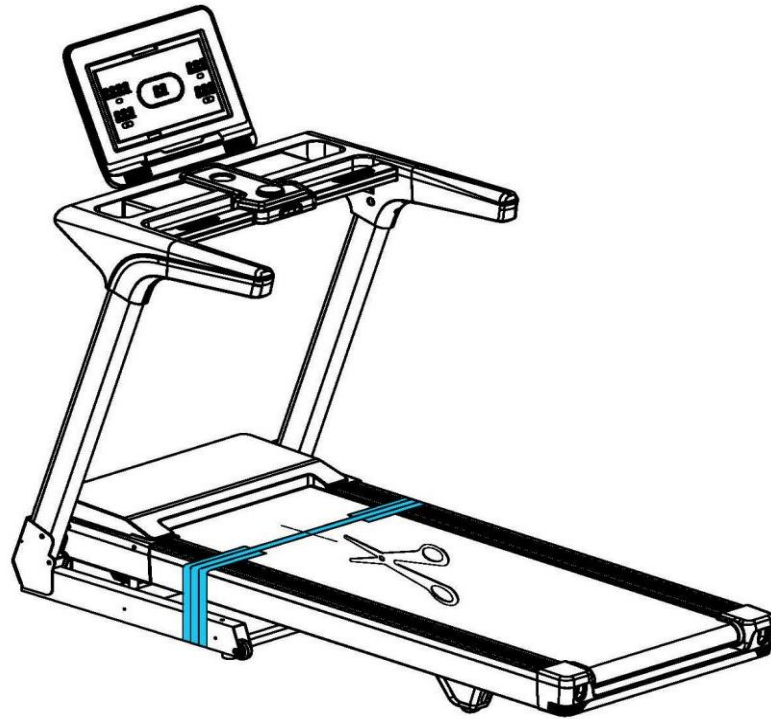

B-5

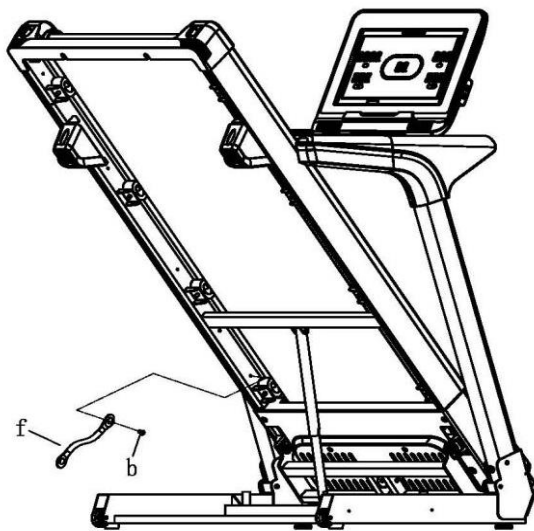
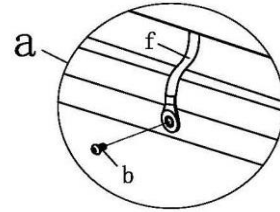
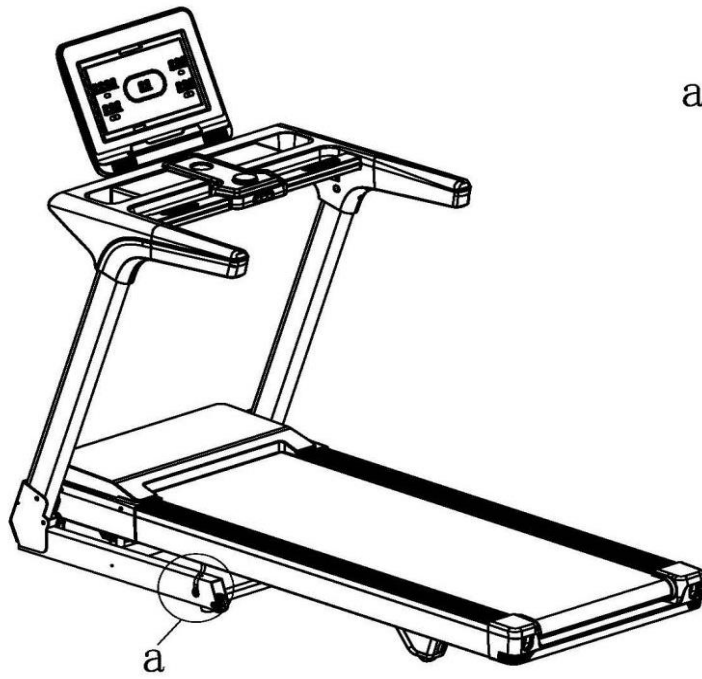

B05 5#(1x)

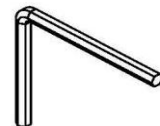

B-6

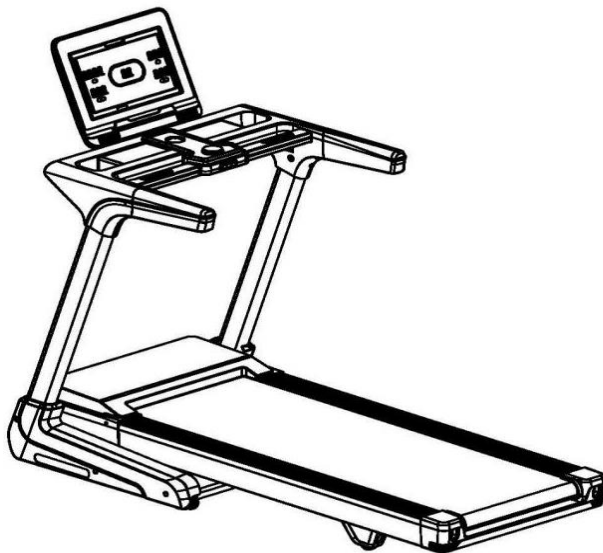
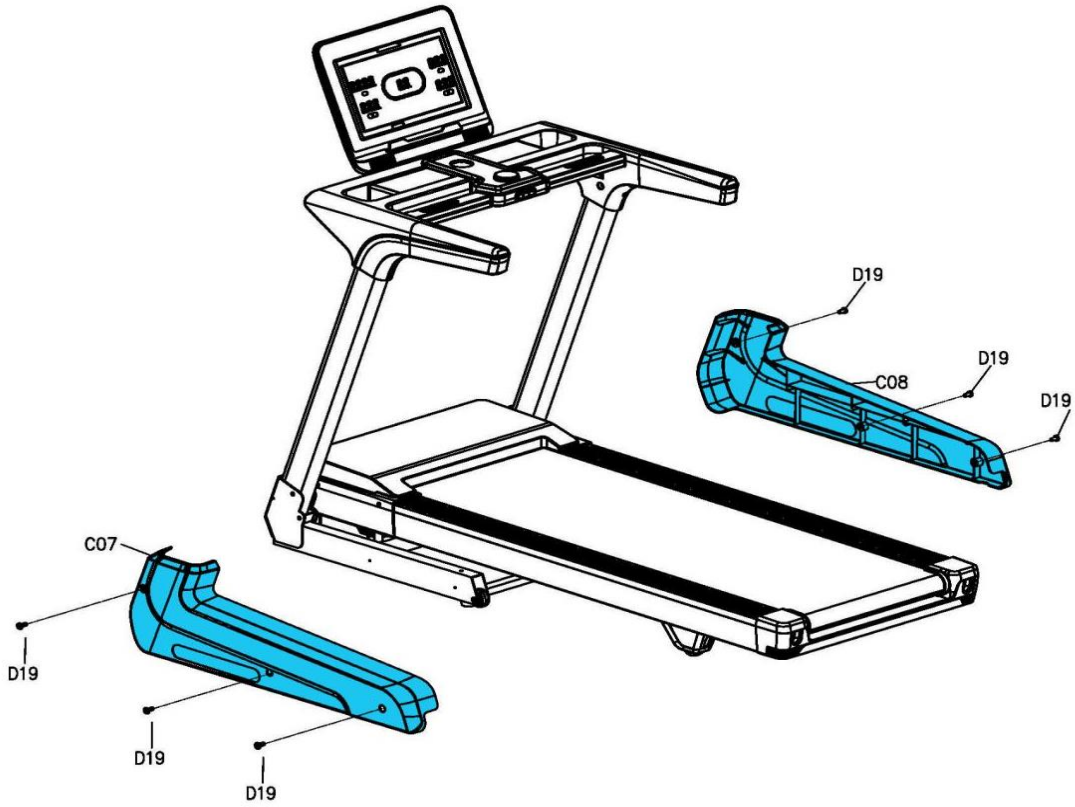

B04 S=13, 14, 15 (1X)

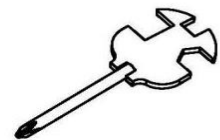

B-7

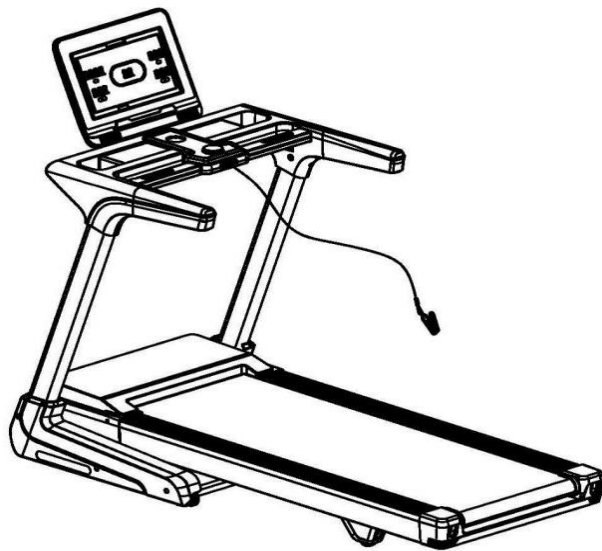
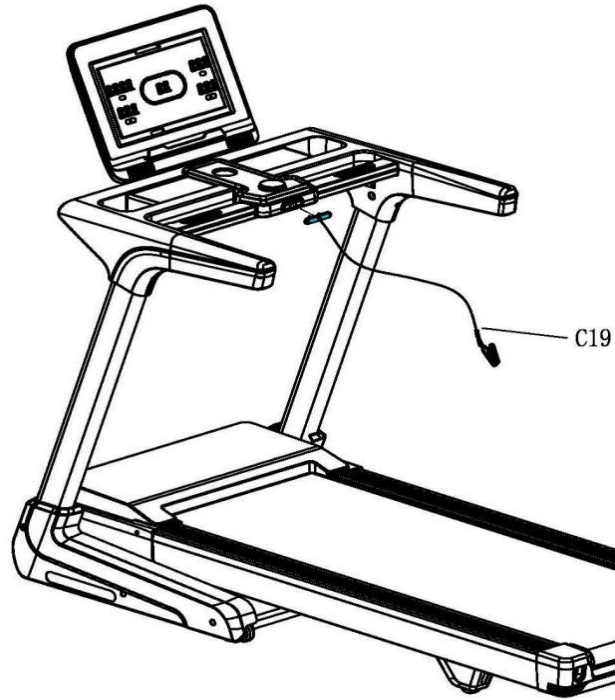

C-1

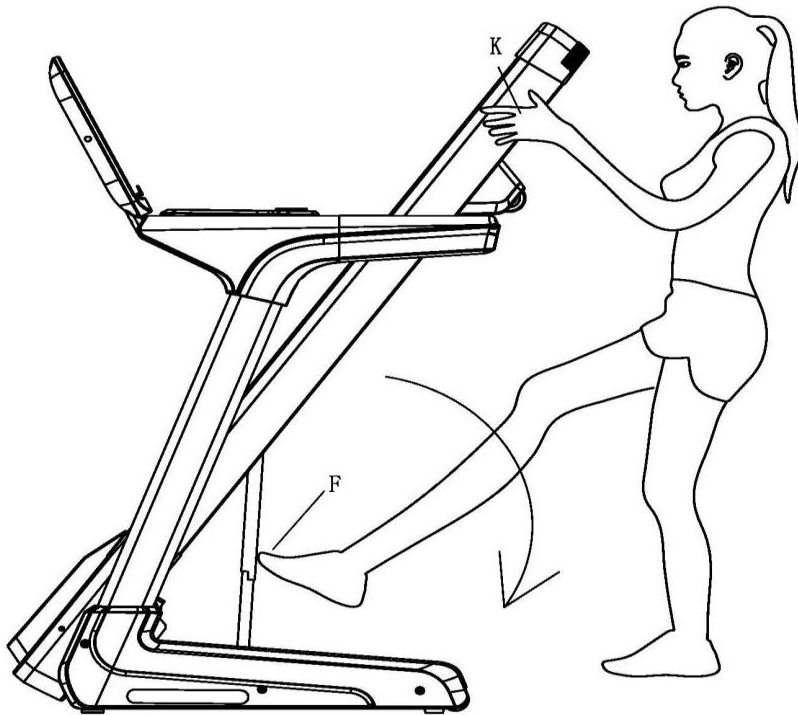
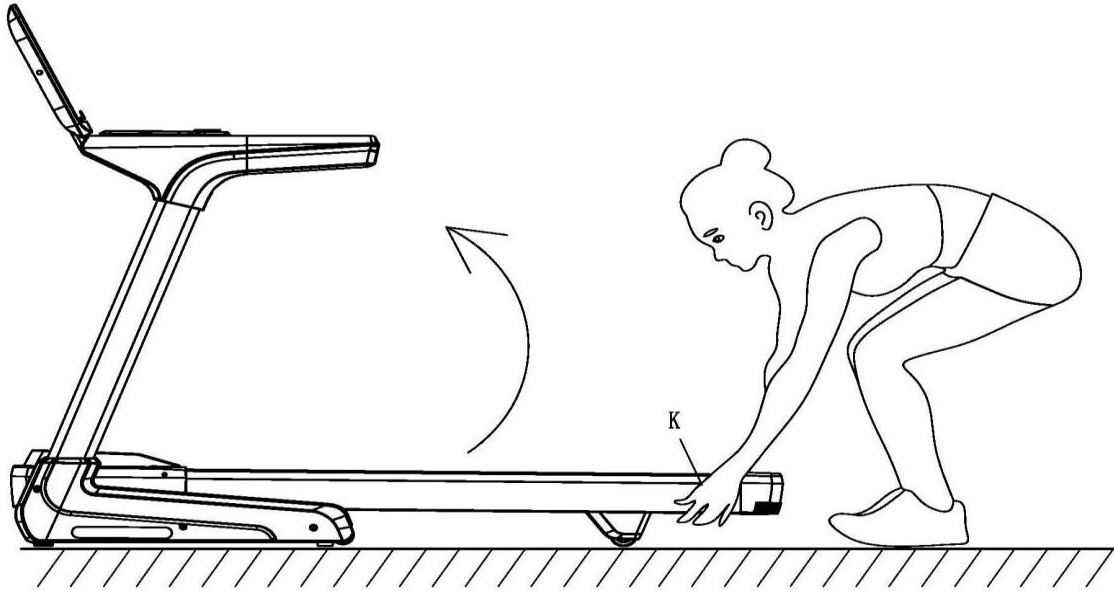

C-2

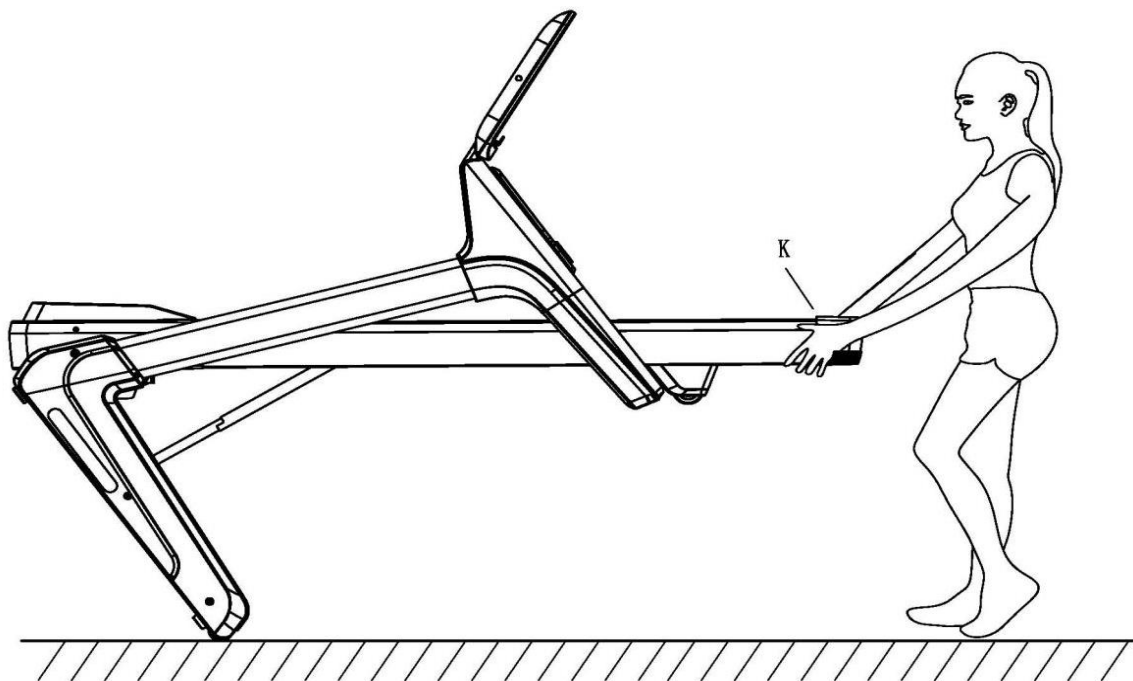
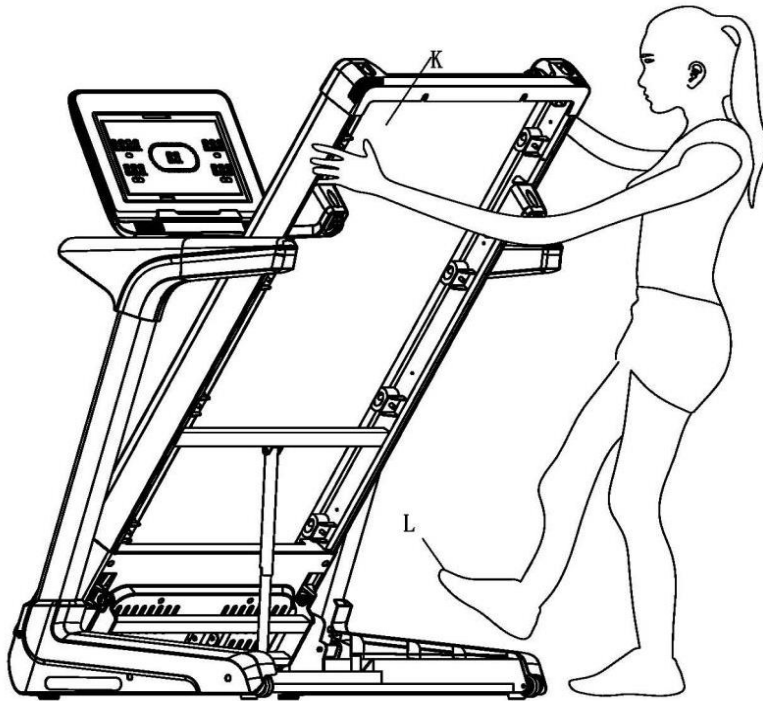

Работа с консолью

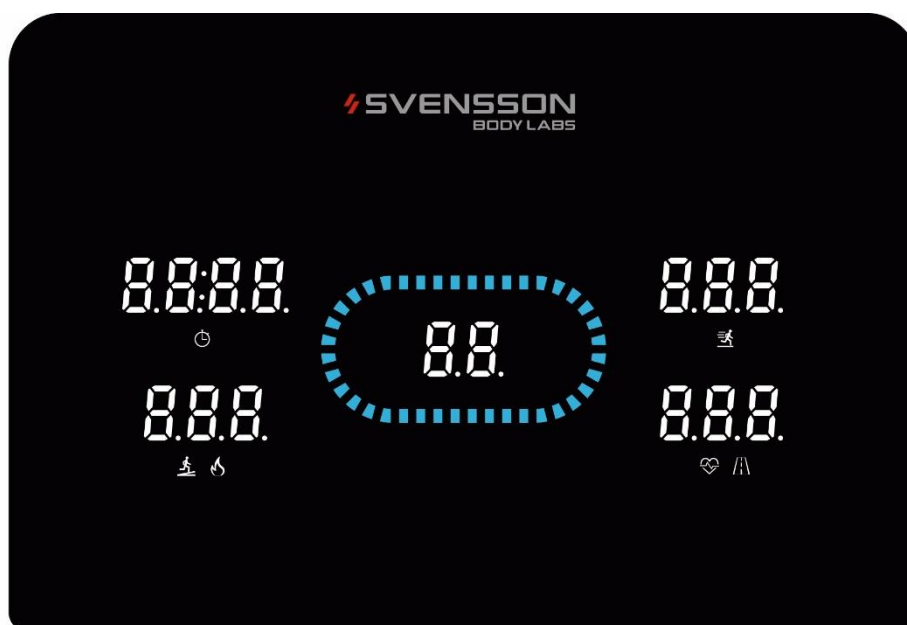

Функции клавиш

1. INSTANT INCLINE (БЫСТРЫЙ НАКЛОН): Нажмите 4,6,8,10,12, чтобы быстро выбрать наклон.
2. INCLINE+ (НАКЛОН +): Нажмите клавишу, чтобы увеличить наклон.
3. INCLINE - (НАКЛОН -): Нажмите клавишу, чтобы уменьшить наклон.
4. PROG (ПРОГРАММА): Нажмите клавишу, чтобы выбрать между 12 предустановленными программами, 3 пользовательскими и жироанализатором.
5. START (СТАРТ): Нажмите клавишу, чтобы запустить тренажер.
6. INSTANT SPEED (БЫСТРАЯ СКОРОСТЬ): Нажмите 4,6,8,10,12, чтобы быстро выбрать скорость.
7. SPEED+ (СКОРОСТЬ+): Нажмите клавишу, чтобы увеличить скорость.
8. SPEED- (СКОРОСТЬ-): Нажмите клавишу, чтобы снизить скорость.
9. STOP/PAUSE (СТОП/ПАУЗА): Нажмите клавишу, чтобы остановить полностью или приостановить работу тренажера.
10. MODE (РЕЖИМ): Нажмите клавишу, чтобы выбрать между параметрами тренировки: временем, расстоянием и калориями.

SWITCH KNOB (КНОПКА)

Нажмите кнопку, чтобы запустить/приостановить/остановить полностью тренажер. В режиме ожидания нажмите данную кнопку, чтобы запустить беговую дорожку;

В режиме работы нажмите кнопку, чтобы приостановить работу тренажера, все данные будут сохранены;

Поверните кнопку влево/вправо, чтобы увеличить или уменьшить значения параметров;

В режиме паузы нажмите данную кнопку, чтобы запустить беговую дорожку, все данные начнут отсчитываться с прежнего места, а скорость тренажера составит 0,8 км/ч, наклон будет равен 0; длительное нажатие кнопки может остановить тренажер;

В режиме паузы нажмите и удерживайте данную кнопку в течение 3 секунд, тогда тренажер остановится.

Медиа (опционально).

1. USB: Подключите устройство для зарядки.

2. МУЗЫКА ПО BLUETOOTH: можно подключить собственное мобильное устройство к беговой дорожке для воспроизведения музыки. Выберите музыку и регулируйте громкость с помощью своего устройства.

2.1 Подключите свое устройство с помощью Bluetooth.

2.2 На своем телефоне выберите SYMK из списка доступных устройств и подключитесь.

2.3 Если на телефон поступит звонок, когда оно подключено по Bluetooth, Bluetooth беговой дорожки автоматически отключится. Как только телефонный звонок завершится, Bluetooth автоматически подключится снова и продолжит воспроизведение музыки.

ФУНКЦИИ ДИСПЛЕЯ:

1. INCLINE (НАКЛОН): Отображение текущего наклона тренажера. Нажмите клавишу INCLINE+/- (НАКЛОН+/-), чтобы отрегулировать наклон.

2. SPEED (СКОРОСТЬ): Отображение текущей скорости. Нажмите кнопку SPEED+/- (СКОРОСТЬ +/-) для регулирования скорости тренажера.

3. CALORIES (КАЛОРИИ): Отображение количества потраченных калорий.

4. TIME (ВРЕМЯ): Отображение истекшего времени.

5. DISTANCE (РАССТОЯНИЕ): Отображение пройденного расстояния.

6. PULSE (ПУЛЬС): Отображение частоты сердечных сокращений пользователя, данные приведены только для справки и не могут рассматриваться в качестве медицинского свидетельства. Держите обе руки на сенсорных датчиках, затем через 5 секунд консоль покажет значение пульса пользователя.

7. MODE (РЕЖИМ): Нажмите клавишу MODE (РЕЖИМ), чтобы задать целевые значения time (времени), distance (расстояния), calories (калорий).

- В режиме ожидания нажмите клавишу MODE (РЕЖИМ), загорится соответствующий индикатор параметров TIME (ВРЕМЕНИ), DISTANCE (РАССТОЯНИЯ), CALORIES (КАЛОРИИ). Выберите между данными показателями.

- Нажмите клавишу SPEED+/- (СКОРОСТЬ +/-) или INCLINE+/- (НАКЛОН+/-), чтобы установить целевое значение тренировки.
- Нажмите клавишу START (СТАРТ), тогда беговая дорожка запустится через 3 секунды.
- Нажмите клавишу SPEED+/- (СКОРОСТЬ +/-), чтобы отрегулировать скорость.
- Нажмите клавишу INCLINE+/- (НАКЛОН+/-), чтобы отрегулировать наклон.

8. PROG (ПРОГРАММА): Нажмите клавишу, чтобы выбрать между 12 предустановленными программами, 3 пользовательскими и жиросжигателем.

8.1 12 предустановленных программ: в режиме ожидания нажмите клавишу PROG (ПРОГРАММА), чтобы на консоли появилось 12 программ, затем выберите одну из предложенных.

- Нажмите клавишу SPEED+/- (СКОРОСТЬ +/-) или INCLINE+/- (НАКЛОН+/-), чтобы установить целевое значение тренировки.
- Каждая программа может быть разделена на 10 разделов; беговая дорожка подаст звуковой сигнал 3 раза при запуске нового раздела.
- Нажмите клавишу SPEED+/- (СКОРОСТЬ +/-) или INCLINE+/- (НАКЛОН+/-), чтобы изменить скорость или наклон во время тренировки в каждом разделе.
- Беговая дорожка подаст звуковой сигнал 3 раза и остановится, когда программа будет полностью завершена.

Время Программа		Интервалы времени = установленное время/16															
		1	2	3	4	5	6	7	8	9	10	11	12	13	14	15	16
P01	Скорость	2	3	3	4	4	5	5	3	4	5	4	4	3	3	5	3
	Наклон	1	1	2	2	3	3	2	2	1	2	2	1	3	2	2	2
P02	Скорость	2	4	4	5	6	6	6	4	5	6	4	4	2	5	4	2
	Наклон	1	2	2	2	3	2	2	2	2	2	3	3	4	3	2	2
P03	Скорость	2	4	4	6	7	7	7	4	7	7	4	4	4	5	3	2
	Наклон	2	3	3	2	3	3	2	2	2	2	4	4	6	3	2	2
P04	Скорость	3	5	5	6	5	7	7	8	8	5	9	5	6	4	4	3
	Наклон	2	3	3	2	3	3	2	2	2	2	4	4	6	3	2	2
P05	Скорость	2	4	4	5	7	5	6	7	8	8	5	4	6	5	4	2
	Наклон	3	3	3	4	5	5	4	4	4	4	5	5	3	2	2	2
P06	Скорость	2	4	4	4	8	8	6	7	8	8	6	4	5	4	3	2
	Наклон	3	5	5	5	4	3	3	3	3	4	4	4	3	4	3	2
P07	Скорость	2	3	3	3	3	4	5	3	4	5	3	3	6	5	3	3
	Наклон	4	4	4	4	6	6	6	7	7	8	8	9	6	5	4	4
P08	Скорость	2	3	3	6	4	6	7	4	6	7	4	4	3	4	4	2
	Наклон	4	5	5	5	6	7	8	9	9	9	10	10	1	8	6	3
P09	Скорость	2	4	4	7	7	8	4	8	9	9	4	4	6	3	3	2

	Наклон	5	5	5	6	4	4	6	6	5	5	8	8	9	7	4	2
P10	Скорость	2	4	5	6	4	6	8	8	6	6	5	4	4	4	3	3
	Наклон	5	6	6	6	8	8	4	4	4	5	5	8	10	8	6	3
P11	Скорость	2	5	8	10	10	10	7	7	10	10	5	5	5	5	4	3
	Наклон	4	5	3	2	2	2	2	2	2	4	5	6	5	5	2	0
P12	Скорость	3	4	9	9	5	8	5	9	7	5	5	7	5	7	6	3
	Наклон	1	2	3	2	5	0	0	2	3	5	7	3	6	5	3	3

8.2 3 пользовательских программы: в режиме ожидания нажмите клавишу PROG (ПРОГРАММА), чтобы на консоли появилось 3 программы, затем выберите одну из предложенных.

-Нажмите клавишу SPEED+/- (СКОРОСТЬ +/-) или INCLINE+/- (НАКЛОН+/-), чтобы установить целевое значение тренировки.

-Каждая программа может быть разделена на 10 разделов; беговая дорожка подаст звуковой сигнал 3 раза при запуске нового раздела.

- Нажмите клавишу SPEED+/- (СКОРОСТЬ +/-) или INCLINE+/- (НАКЛОН+/-), чтобы изменить скорость или наклон во время тренировки в каждом разделе.

- Беговая дорожка подаст звуковой сигнал 3 раза и остановится, когда программа будет полностью завершена.

8.3 Программа жиросанализатор: в режиме ожидания нажмите клавишу MODE (РЕЖИМ), чтобы на консоли появилось FAT.

-Нажмите клавишу MODE (РЕЖИМ), чтобы ввести информацию.

-Нажимайте клавишу SPEED+/- (СКОРОСТЬ +/-), чтобы установить значения от F1 до F4 (ПОЛ F1, ВОЗРАСТ F-2, РОСТ F-3, ВЕС F-4).

-Нажмите кнопку MODE (РЕЖИМ), чтобы ввести F-5 (F—5 ЖИРОАНАЛИЗАТОР), держите обе руки на сенсорных датчиках, консоль отобразит процент жира в организме через 3 секунды.

-Процент жира в организме устанавливается в качестве ориентира и не отражает достоверные медицинские данные:

F-1	Пол	01 Мужчина	02 Женщина
F-2	Возраст	10-99	
F-3	Рост	100-200см	
F-4	Вес	20-150кг	
F-5	FAT	≤19	Недостаточный вес
	FAT	=(20---25)	Нормальный вес
	FAT	=(26---29)	Избыточный вес
	FAT	≥30	Ожирение

HRC (Пульсозависимая программа)

1. Непрерывно нажимайте клавишу "PROG" (ПРОГРАММА) для того, чтобы отобразить все режимы HP1 / HP2 / HP3. Выберите один из режимов и нажмите клавишу "START" (СТАРТ), чтобы запустить беговую дорожку, затем нажмите клавиши "SPEED+" (СКОРОСТЬ+), "SPEED-" (СКОРОСТЬ-) и "INCLINE+" (НАКЛОН+), "INCLINE-" (НАКЛОН-), чтобы отрегулировать время бега. Максимальная скорость в режиме HP1: 8,0 км/ч, максимальная скорость в режиме HP2: 9,0 км/ч, максимальная скорость в режиме HP3: 10,0 км/ч.
2. Для того чтобы изменить возраст в настройках, нажмите клавишу "MODE" (РЕЖИМ), чтобы задать нужный возраст, тогда на консоли отобразится "AG: 30", возраст по умолчанию равен 30. Нажмите клавиши "SPEED+" (СКОРОСТЬ+), "SPEED-" (СКОРОСТЬ-) и "INCLINE+" (НАКЛОН+), "INCLINE-" (НАКЛОН-), чтобы выбрать подходящий возраст. После того, как возраст будет выбран, система автоматически предложит подходящее целевое сердцебиение, отображаемое в окне, для соответствующего возраста. Если необходимо настроить целевую частоту сердечных сокращений, нажмите клавишу "MODE" (РЕЖИМ) еще раз, загорится окно частоты сердечных сокращений, отображая текущую частоту пульса, затем нажмите клавиши "SPEED+" (СКОРОСТЬ+), "SPEED-" (СКОРОСТЬ-) и "INCLINE+" (НАКЛОН+), "INCLINE-" (НАКЛОН-), чтобы отрегулировать частоту сердечных сокращений.
3. В рабочем режиме программы HRC нажмите клавиши "SPEED+" (СКОРОСТЬ+), "SPEED-" (СКОРОСТЬ-) и "INCLINE+" (НАКЛОН+), "INCLINE-" (НАКЛОН-), чтобы отрегулировать скорость и наклон, но система все равно автоматически отрегулирует скорость и наклон так, чтобы приблизить ритм сердцебиения к целевому значению.
4. Первая минута после начала тренировки - это разминка, система не будет автоматически регулировать скорость и наклон (можно регулировать вручную); Через 1 минуту система автоматически настроится в соответствии с текущим значением пульса.
5. Если текущий пульс ниже целевого значения, тренажер автоматически ускорится на 0,5 км/ч, а когда достигнет максимальной скорости, система автоматически увеличит наклон на 1 уровень.
6. Если текущее сердцебиение выше целевого значения, наклон будет автоматически снижаться на 1 уровень, чтобы уменьшить напряжение. Когда наклон опустится до 0, если пульс все еще не близок к целевому значению, система автоматически замедлится на 0,5 км/ч, чтобы уменьшить напряжение до тех пор, пока сердцебиение не достигнет целевого значения, наклон и скорость останутся в исходном состоянии без изменений.

Примечание: Пульсозависимая программа подразумевает использование нагрудного ремня для определения частоты сердцебиения. Нагрудный ремень должен плотно прилегать к груди и коже.

L-H: Диапазон от минимальной до максимальной частоты сердечных сокращений

Возраст	ударов в минуту			Возраст	ударов в минуту			Возраст	ударов в минуту		
	Н	По умолчанию	L		Н	По умолчанию	L		Н	По умолчанию	L
15	195	123	123	35	176	111	111	58	154	97	97
16	194	122	122	36	175	110	110	59	153	97	97
17	193	122	122	37	174	110	110	60	152	96	96
18	192	121	121	38	173	109	109	61	151	95	95
19	191	121	121	39	172	109	109	62	150	95	95
20	190	120	120	40	171	108	108	63	149	94	94
21	189	119	119	41	170	107	107	64	148	94	94
22	188	119	119	42	169	107	107	65	147	93	93
23	187	118	118	43	168	106	106	66	146	92	92
24	186	118	118	44	167	106	106	67	145	92	92
25	185	117	117	45	166	105	105	68	144	91	91
26	184	116	116	46	165	104	104	69	143	91	91
27	183	116	116	47	164	103	103	70	143	90	90
28	182	115	115	48	163	103	103	71	142	90	89
29	181	115	115	49	162	103	103	72	141	90	89
30	181	114	114	50	162	102	102	73	140	90	88
31	180	113	113	51	161	101	101	74	139	90	88
32	179	113	113	52	160	101	101	75	138	90	87
33	178	112	112	53	159	100	100	76	137	90	86
34	177	112	112	54	158	100	100	77	136	90	86
				55	157	99	99	78	135	90	85
				56	156	98	98	79	134	90	85
				57	155	98	98	80	133	90	84

Функция напоминания о смазке деки:

Данный тренажер имеет функцию напоминания о смазке. После каждой пробежки в 300 км беговую дорожку необходимо смазывать маслом. Система будет напоминать звуковым сигналом каждые 10 секунд, а в окне появится надпись OIL (МАСЛО). Сначала прочтите руководство пользователя и нанесите масло на деку от края и как можно ближе к центру бегового полотна. После завершения смазывания удерживайте клавишу STOP (СТОП) в течение 3 секунд, и предупреждающий звуковой сигнал системы исчезнет.

Ключ безопасности:

В любом режиме если снять ключ безопасности, тренажер остановится. В окне появится надпись "----" со звуковым сигналом. Тренажер не сможет работать до тех пор, пока ключ безопасности не будет вставлен обратно.

Функция энергосбережения

Чтобы снизить потребление энергии, беговая дорожка автоматически переходит в режим сна, если в течении 10 минут не пользоваться ею. На дисплее появится уведомление перед переходом в режим сна. Как только беговая дорожка перейдет в данный режим, вытащите ключ безопасности и затем вставьте снова при включении.

Включение (I) и выключение (O)

Отключите питание, чтобы остановить беговую дорожку.

Внимание:

1. Рекомендуется установить медленную скорость в начале тренировки и держаться за поручни до полного освоения тренажера.
2. Прикрепите магнитный конец пульсового датчика к консоли, а зажим пульсового датчика прикрепите к одежде.
3. Чтобы безопасно завершить тренировку, нажмите клавишу STOP (СТОП) или вытащите ключ безопасности, после чего беговая дорожка немедленно остановится.

Схема тренажера в разобранном виде:

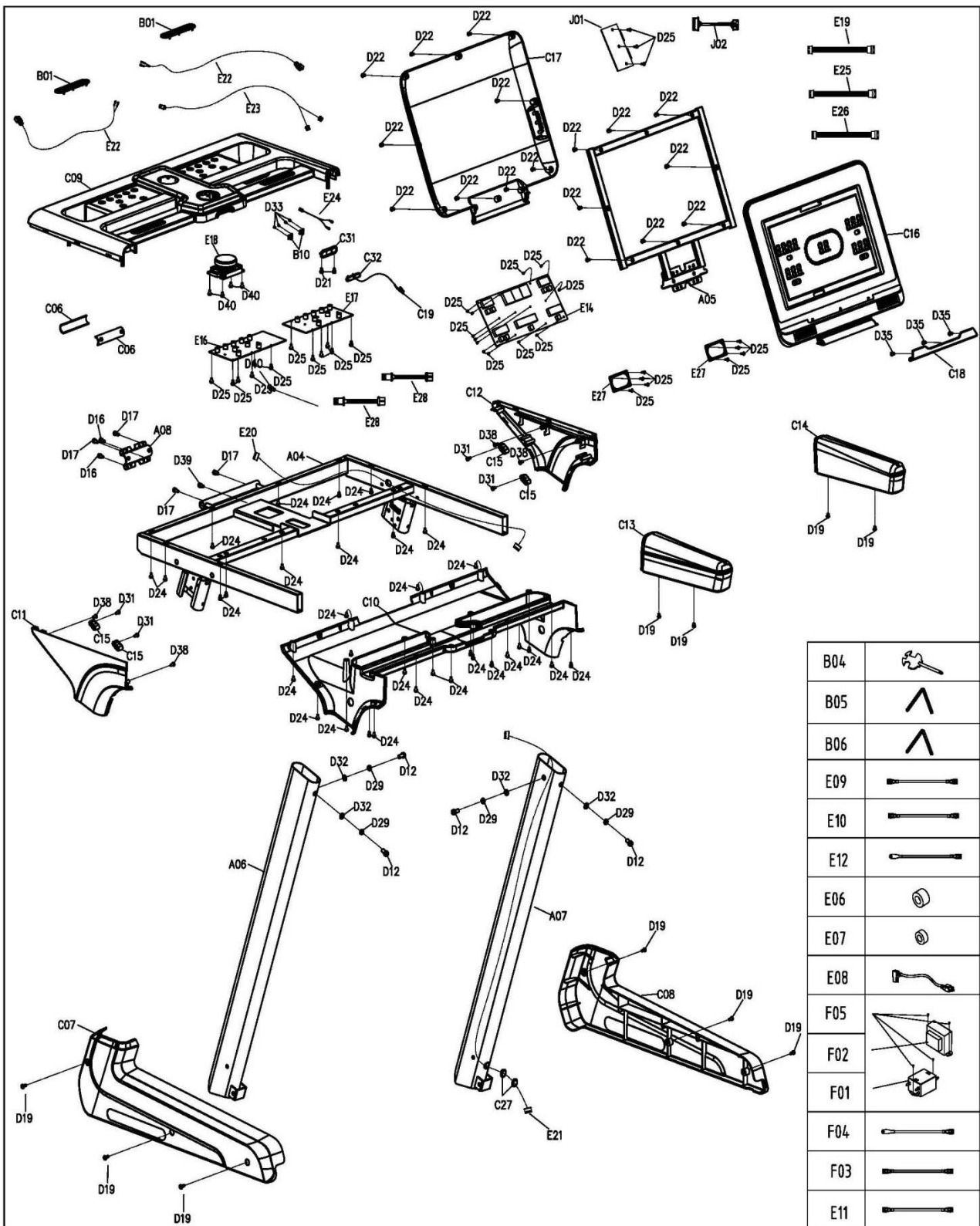

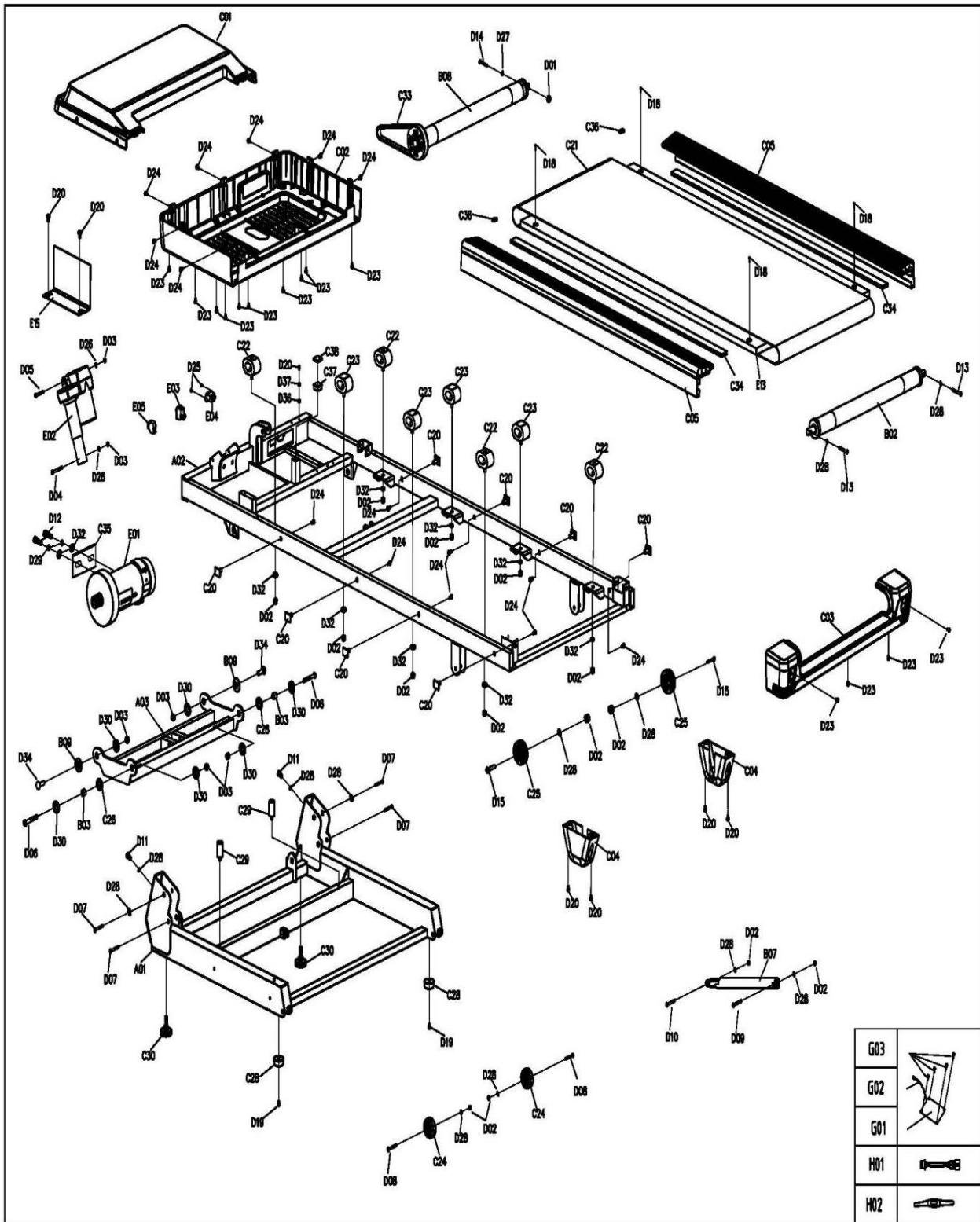

Список запчастей:

№	Описание	Спец-ия	Кол-во	№	Описание	Спец-ия	Кол-во
A01	Основание		1	C26	Прокладка		2
A02	Основная рама		1	C27	Круглая заглушка		2
A03	Кронштейн механизма наклона		1	C28	Накладка для ног		2
A04	Кронштейн основания консоли		1	C29	Цилиндр		2
A05	Соединительный кронштейн панели		1	C30	Накладка для ног		2
A06	Левая вертикальная стойка		1	C31	Ключ безопасности		1
A07	Правая вертикальная стойка		1	C32	Ключ безопасности		1
A08	Кронштейн		1	C33	Ремень		1
B01	Сенсорный датчик пульса		4	C34	Прокладка		2
B02	Задний ролик		1	C35	Прокладка		1
B03	Втулка		2	C36	Прокладка		2
B04	Гаечный ключ с отверткой	S=13 、 14、 15	1	C37	Квадратная заглушка		1
B05	5# Гаечный ключ	5мм	1	C38	Прокладка		1
B06	6# Гаечный ключ	6мм	1	D01	Гайка	M6	1
B07	Цилиндр		1	D02	Гайка	M8	14
B08	Передний ролик		1	D03	Гайка	M10	6
B09	Втулка		2	D04	Болт	M10*90	1
B10	Пружина		2	D05	Болт	M10*45	1
C01	Верхний кожух мотора		1	D06	Болт	M10*305	2
C02	Нижний кожух мотора		1	D07	Болт	M8*55	4
C03	Задняя заглушка		1	D08	Болт	M8*50	2
C04	Транспортировочное колесо		2	D09	Болт	M8*45	1
C05	Направляющая		2	D10	Болт	M8*30	1
C06	Втулка		2	D11	Болт	M8*15	4
C07	Заглушка левой стойки		1	D12	Болт	M8*15	6
C08	Заглушка правой стойки		1	D13	Болт	M8*65	2
C09	Верхний кожух консоли		1	D14	Болт	M6*60	1

C10	Нижний кожух консоли		1	D15	Болт	M8*40	2
C11	Боковой кожух консоли (левый)		1	D16	Болт	M6*15	2
C12	Боковой кожух консоли (правый)		1	D17	Болт	M6*15	4
C13	Левый поручень		1	D18	Болт	M8*25	4
C14	Правый поручень		1	D19	Болт	M5*16	12
C15	Кожух адаптера консоли		1	D20	Болт	M5*12	7
C16	Кожух панели управления		1	D21	Винт	ST2.9*8	2
C17	Нижний кожух панели управления		1	D22	Винт	ST4.2*10	18
C18	Держатель		1	D23	Винт	ST4.2*12	14
C19	Зажим ключа безопасности		1	D24	Винт	ST4.2*12	51
C20	Накладка		8	D25	Винт	ST2.9*8	39
C21	Беговое полотно		1	D26	Шайба	10	2
C22	Прокладка		4	D27	Шайба	6	1
C23	Прокладка		4	D28	Шайба	8	12
C24	Колесо		2	D29	Шайба	8	6
C25	Регулировочная ручка		2	D30	Шайба	φ10*φ26*2.0	6

№	Описание	Спец-ия	Кол-во	№	Описание	Спец-ия	Кол-во
D31	Винт	ST4.2*20	4	E11	Сигнальный кабель	350 голубой	1
D32	Плоская шайба	8	14	E12	Кабель заземления		1
D33	Винт	ST2.0*6	4	E13	Дека		1
D34	Болт	M10*3	2	E14	Консоль		1
D35	Винт	ST2.9*16	3	E15	Панель управления		1
D36	Стопорная шайба	5	1	E16	Левая клавиша на панели управления		1
D37	Пружинная шайба	5	1	E17	Правая клавиша на панели управления		1
D38	Винт	ST4.2*30	4	E18	Ручка		1

D39	Болт	M6*10	1	E19	Сигнальный кабель консоли		1
E01	Двигатель		1	E20	Сигнальный кабель консоли		1
E02	Механизм наклона		1	E21	Сигнальный кабель консоли		1
E03	Переключатель		1	E22	Пульсовый кабель		2
E04	Разъем питания		1	E23	Пульсовый кабель		2
E05	Защита от перегрузки		1	E24	Шнур от ключа безопасности		1
E06	Магнитное кольцо		1	E25	Верхний сигнальный кабель ручки переключателя		1
E07	Магнит		1	E26	Верхний сигнальный кабель ручки переключателя		1
E08	Кабель питания		1	E27	Динамик		2
E09	Сигнальный кабель	200 коричневый	2	E28	Сигнальный кабель клавиши		1
E10	Сигнальный кабель	350 коричневый	2				

Сообщения об ошибках и варианты их устранения

Проблема	Причина	Решение
Беговая дорожка не работает.	Нет питания.	Включите в розетку.
	Ключ безопасности не вставлен.	Вставьте ключ безопасности.
Беговое полотно не центрировано.	Неправильное натяжение беговой ленты с левой или правой стороны деки.	Затяните регулировочные болты с левой и правой стороны.
Консоль не работает.	Неправильно подсоединены кабели от компьютера и нижней панели управления.	Проверьте подключение кабелей компьютера и панели управления.
	Трансформатор поврежден.	Если трансформатор поврежден, обратитесь в службу поддержки.
E01: Сообщение об ошибке.	Неправильно подсоединены кабели от компьютера и нижней панели управления.	Проверьте подключение кабелей компьютера и панели управления. Если кабель был проколот или поврежден, необходимо будет заменить его. Если проблема не устранена, возможно, потребуется заменить панель управления.
E02: Защита от взрывов.	Напряжение ниже 50% от требуемого напряжения.	Убедитесь, что источник питания имеет правильное напряжение. Проверьте панель управления, замените при повреждении. Проверьте двигатель, замените при повреждении.

<p>E03: Отсутствует сигнал датчика скорости.</p>	<p>Сигнал датчика скорости не отображается на панели управления.</p>	<p>Проверьте, хорошо ли подключен кабель датчика скорости, если соединение ослаблено, подключите его заново.</p> <p>Проверьте, не поврежден ли датчик скорости, при необходимости замените его.</p> <p>Проверьте панель управления, замените ее при повреждении.</p>
--	--	--

<p>E05: Защита от перегрузки (система самозащиты).</p>	<p>Напряжение слишком низкое или слишком высокое. Панель управления повреждена.</p>	<p>Перезапустите беговую дорожку. Проверьте силу напряжения.</p>
	<p>Определенная часть беговой дорожки застряла, и поэтому двигатель не может работать должным образом.</p>	<p>Проверьте все части беговой дорожки, чтобы убедиться, что всё работает правильно. Проверьте двигатель, прислушайтесь к шуму и проверьте, нет ли запаха гари. При необходимости замените двигатель. Проверьте панель управления, замените, если она повреждена. Смажьте беговую дорожку.</p>
<p>E07/ E 08: Неисправность панели управления.</p>	<p>Панель управления не подсоединена.</p>	<p>Проверьте верхний и средний кабели чтобы убедиться, что панель управления подключена. Если кабель был проколот или поврежден, необходимо будет заменить его. Если проблема не устранена, возможно, потребуется заменить панель управления.</p>

Технические характеристики:

Назначение	домашнее
Тип	электрическая
Рама	антикоррозийная обработка, покраска в 1 слой
Скорость	1 - 20 км/ч
Двигатель	бесщеточный двигатель 3.5 л.с. D.C.
Пиковая мощность двигателя	5.0 л.с.
Беговое полотно	1.6 мм. антискользющее
Размер бегового полотна	140*51 см
Регулировка угла наклона	электрическая
Наклон бегового полотна	12 уровней
Клавиши быстрого управления	Клавиши быстрого управления на ручнях для выбора скорости и уровня наклона
Толщина и материал деки	МДФ, 18 мм парафинированная
Система амортизации	8 профессиональных гелевых эластомеров VCS™
Измерение пульса	сенсорные датчики на ручнях, беспроводной приемник HRC (нагрудный кардиодатчик приобретается отдельно)
Консоль	6 LED дисплей с белой индикацией и многофункциональный дисплей шайба диаметром 61 мм
Показания консоли	время, скорость, дистанция, уровень наклона, калории, пульс, шаги, жиросанализатор (Body-Fat), профиль программы, статус Bluetooth
Кол-во программ	19
Спецификации программ	ручной режим, жиросанализатор (Body-Fat), 12 встроенных программ, 3 пользовательские программы, 2 пульсозависимых программы
Мультимедиа	воспроизведение аудиофайлов через динамики 5 Ватт
Разъемы	USB
Интеграция	Bluetooth для работы с тренировочным мобильным приложением (Fitshow™, Kinomap™, ZWIFT™)
Интернет	нет
Язык(и) интерфейса	Русский
Подставка под планшет	есть
Зарядка мобильного устройства	есть, беспроводная и USB
Транспортировочные ролики	есть
Компенсаторы неровностей пола	есть
Складывание	двухфазная гидравлика Easy Drop™ для плавного опускания беговой поверхности
Дополнительные особенности тренажера	ключ безопасности с клипсой; боковые направляющие с нескользящей поверхностью; отсеки для бутылок и аксессуаров; русифицированные клавиши и надписи на консоли для удобства управления тренировкой. Беспроводная зарядка смартфона
Тип пластика	АБС-пластик из исходного сырья
Размер в сложенном виде (Д*Ш*В)	155*89*115 см
Размер в рабочем состоянии (Д*Ш*В)	178*89*148 см
Размер в упаковке (Д*Ш*В)	194*97*33 см
Вес нетто	90 кг
Вес брутто	103 кг
Макс. вес пользователя	146 кг

Питание	сеть 220 Вольт
Энергосбережение	есть
Гарантия	3 года
Производитель	Fitathlon Group (подразделение в Швеции)
Страна изготовления	КНР

Оборудование сертифицировано в соответствии с Техническим Регламентом Таможенного Союза.

*Производитель оставляет за собой право вносить изменения в конструкцию тренажера, не ухудшающие значительно его основные технические характеристики.

Все актуальные изменения в конструкции либо технических спецификациях изделия отражены на официальном сайте поставщика оборудования ООО «ФИТАТЛОН»:

www.fitathlon.ru

Последнюю версию Руководства пользователя можно найти на сайте поставщика ООО «ФИТАТЛОН»: **www.fitathlon.ru**



Внимание

Тренажер предназначен для домашнего использования.

